

TA01 PONTE, TISCH / TABLE

Design: Philipp Mainzer, 1994

Material: Europäische Eiche / Material: European oak

Lieferung / Contents

- 1 Tischplatte (A) / 1 table top (A)
- 2 Wangen (B) / 2 table sides (B)
- 2 Mittelstreben (C) / 2 middle supports (C)
- 18 Exzentergehäuse (K) / 18 connector housings (K)
- 18 Verbindungsstifte (L) / 18 connecting bolts (L)
- 8 Abdeckung für Exzentergehäuse (H) / 8 caps for connector housings (H)
- 1 Inbusschlüssel für Exzenterverbinder / 1 Allen key
- 1 Pflegeset / 1 maintenance kit

Wichtige Hinweise / Important notice

Verwenden Sie zur Montage eine weiche Unterlage! Montieren Sie alle Bauteile entsprechend den Markierungen. Für die Montage brauchen Sie mindestens 2 Personen.

Assemble on a soft surface! Assemble all elements according to their markings. At least 2 persons are required for assembly.

Aufbauanleitung / Assembly instructions

1. Untergestell montieren: Zuerst alle Verbindungsstifte (L) fest mit einem Schraubenzieher in die Metallmuffen schrauben. Prüfen Sie, ob die Exzentergehäuse (K) in den vorgesehenen Bohrlöchern sitzen und mit dem Pfeil in Richtung der Bohrung für den Verbindungsstift zeigen – notfalls mit dem Inbusschlüssel nachdrehen (siehe Seite 20-21). Eine Wange mit der Außenseite flach auf den Boden legen. Mittelstreben (C) so befestigen, dass deren Exzentergehäuse nach innen zeigen. Exzentergehäuse (K) an der Wange mit dem Inbusschlüssel um ca. 1/4 Drehung im Uhrzeigersinn festdrehen (siehe Seite 20-21).

1. Base unit assembly: First place all of the connecting bolts (L) into the ready prepared metal sockets using a screwdriver in table top (A) and sides (B). Ensure that the arrows in connector housing (K) are pointing towards the connecting bolts. If necessary, adjust using Allen key (see page 20-21). Place one table side carefully on the ground with the outside surface facing down. Affix the 2 middle supports (C) so that the connector housing (K) point inwards. Give the units a 1/4 turn clockwise with the allen key to lock into position (see page 20-21).

2. Tischwange mit befestigten Mittelstreben (C) aufstellen, zweite Wange (B) an die Mittelstreben (C) schieben, Exzentergehäuse (K) festdrehen.

2. Set the assembled table side (B) and middle support (C) upright and affix the other table side (B) in the same manner. Lock into place using the Allen key.

3. Tischplatte montieren: Prüfen Sie, dass die Exzentergehäuse (K) in den vorgesehenen Bohrlöchern sitzen und mit dem Pfeil in Richtung der Bohrung für den Verbindungsstift (L) zeigen. Tischplatte (A) von oben auf das Untergestell senken – die Verbindungsstifte (L) bündig in die Löcher des vormontierten Untergestells gleiten lassen. Exzentergehäuse (K) in Wangen (B) und Mittelstreben (C) mit Inbusschlüssel festdrehen. Verschiessen Sie die sichtbaren, äusseren Öffnungen der Exzentergehäuse (K) mit den dazugehörigen Abdeckungen (H).

3. Table top assembly: Turn table base so both sides are on floor. Lower the table top (A) carefully onto the table base. The connecting bolts (L) should fit perfectly into the pre-drilled holes in the table sides (B). Lock the connectors (K) into position with a 1/4 turn of the Allen key. Use provided caps (H) to cover the openings of the visible connector housings (K).

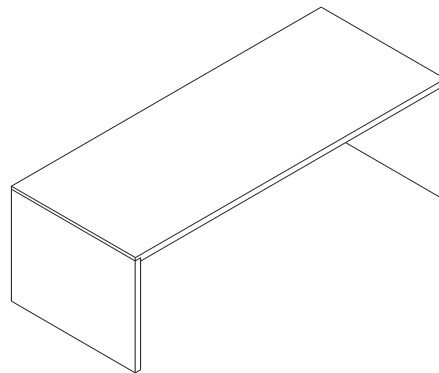

1.

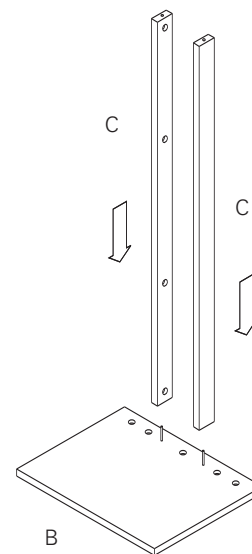

2.

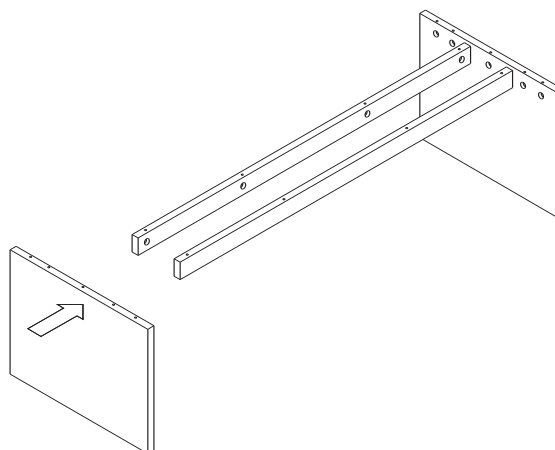

3.

