

PA01 ISAAC, TISCH / TABLE

Design: Philippe Allaeys, 2003

Material: Eichenfunier, lackierte Holzfaserplatte /

Material: oak veneer, lacquered wood fibreboard

Lieferung / Contents

1 Tischplatte (A) / 1 table top (A)

2 drehbare Tischfüße, 2-teilig, vormontiert (B) /

2 table legs, two parts, pre-assembled (B)

1 Mittelstrebe (C) / 1 middle support (C)

10 Exzentergehäuse (K) / 10 connector housings (K)

10 Verbindungsstifte (L) / 10 connecting bolts (L)

6 Inbusschrauben, kurz (M) / 6 Allen screws, short (M)

2 Inbusschlüssel / 2 Allen keys

Wichtige Hinweise / Important notice

Verwenden Sie zur Montage eine weiche Unterlage. Montieren Sie alle Bauteile entsprechend den Markierungen. Wegen des hohen Gewichts der Tischplatte empfiehlt es sich, die Montage mit vier Personen durchzuführen.

Assemble on soft surface! Assemble all elements according to their markings and these instructions. Due to the weight of the table it is recommended to assemble the table with 4 persons.

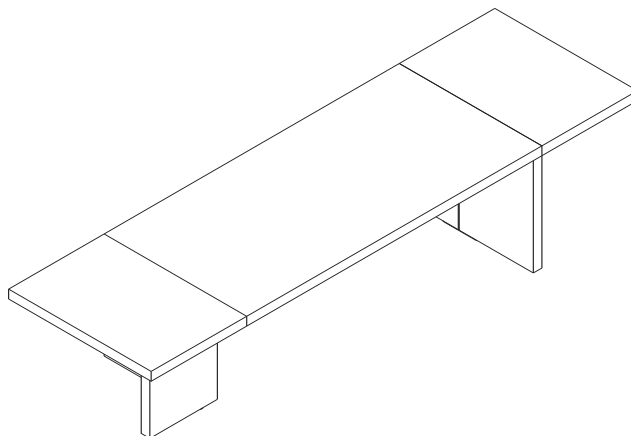
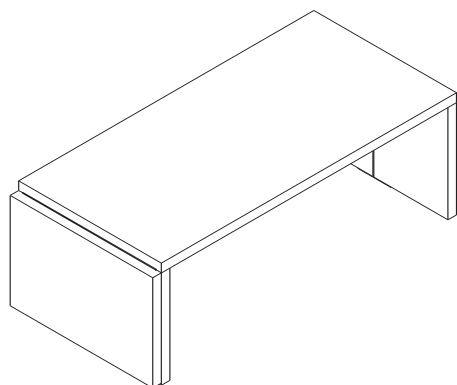

Aufbauanleitung / Assembly instructions

1. Tischfüße und Mittelstrebe verbinden: Beide Tischfüße (B) jeweils im rechten Winkel im Abstand der Länge der Mittelstrebe (C) so aufstellen, dass die Bohrungen für die Exzentergehäuse (K) zueinander zeigen. Drehen Sie jeweils die Verbindungsstifte (L) in die Metallmuffen ein, die sich an den Tischfüßen (B) unter dem Verbindungsbeschlag befinden. Ziehen Sie die Verbindungsstifte (L) mithilfe eines Kreuzschlitzschraubenziehers fest.

Setzen Sie die Exzentergehäuse (K) in die dafür vorgesehenen Bohrlöcher ein. Prüfen Sie, ob alle Exzentergehäuse (K) jeweils mit dem Pfeil in Richtung der Bohrung für den Verbindungsstift (L) zeigen – notfalls mit dem Inbusschlüssel nachdrehen.

Verbinden Sie die Mittelstrebe (C) mit den Tischfüßen (B) durch Aufsetzen auf die Verbindungsstifte (L) und ziehen Sie die Exzenterverbinder (K) mit circa 1/4 Drehung im Uhrzeigersinn fest (siehe Seite 20-21).

1. Base unit assembly: Place both table legs (B) in a right angle in the distance of the length of the middle support (C) with the connector housings (K) facing each other. Screw connecting bolts (L) into the ready prepared metal sockets using a Phillips head screwdriver.

Place the connector housings (K) in their designated sockets. Ensure that the arrow of each connector housing (K) is pointing towards the hole for the connecting bolts (L). If necessary, adjust using Allen key.

Connect middle support (C) with table legs by placing on the connecting bolts (L). Give the connector housings (K) a 1/4 turn clockwise with Allen key (see page 20-21).

1.

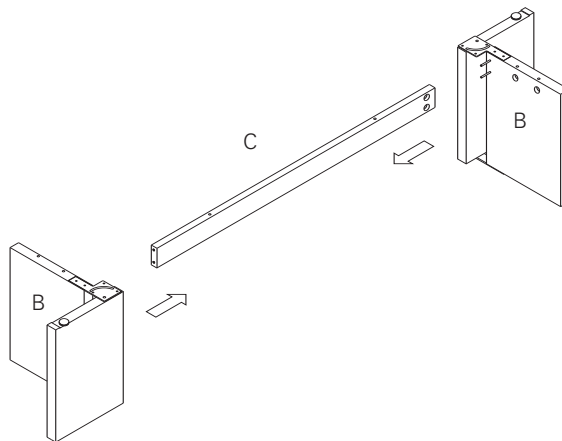

2. Tischplatte montieren: Legen Sie die Tischplatte (A) mit der Oberseite auf die weiche Unterlage und drehen Sie die übrigen Verbindungsstifte (L) in die dafür vorgesehenen Metallmuffen auf der Unterseite der Tischplatte (A) ein. Ziehen Sie die Verbindungsstifte (L) mithilfe eines Kreuzschlitzschraubenziehers fest.

Die Tischplatte (A) in ausgeklappter Stellung vorsichtig so auf die Tischunterkonstruktion heben, dass die Verbindungsstifte (L) gleichmässig in die dafür vorgesehenen Bohrungen gleiten. Ziehen Sie die Exzenterverbinder (K) mit circa 1/4 Drehung im Uhrzeigersinn fest (siehe Seite 20-21).

Als weitere Verbindung von Tischunterkonstruktion und Tischplatte (A) verwenden Sie bitte die mitgelieferten Inbusschrauben (Q), die Sie mit einem Inbusschlüssel durch die Mittelstrebe in die dafür vorgesehenen Metallmuffen in der Tischplatte (A) fest einschrauben.

2. Table top assembly: Place table top (A) upside down on the soft surface with the metal sockets facing up. Screw connecting bolts (L) into the ready prepared metal sockets of the table top (A) using a Phillips head screwdriver.

Lift table top (A) in unfolded position, flip over and place it carefully onto the base unit with the connecting bolts (L) evenly sliding into the connector housings (K). Use the outer connecting bolts (L) as orientation for positioning. Give the connector housing (K) a 1/4 turn clockwise with Allen key (see page 20-21).

As an additional fixing of base unit and table top (A) please place Allen screw (Q) into the already prepared metal sockets connecting the steel hardware of the base unit with the table top (A) as indicated.

2.

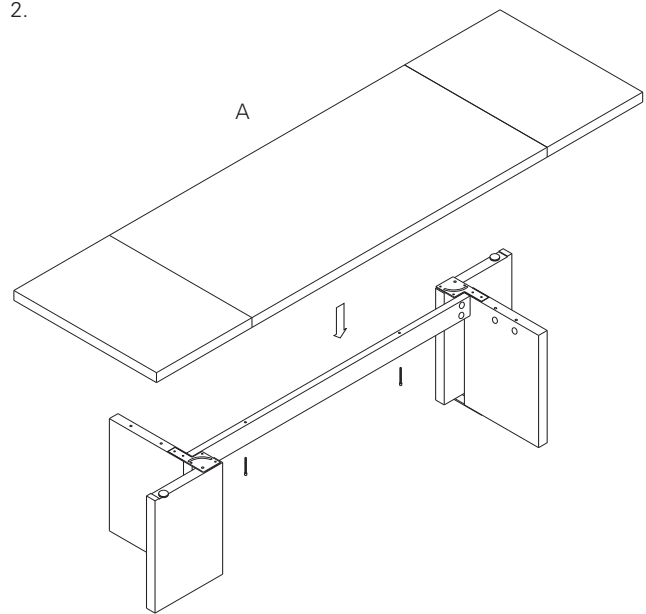

3. Schrauben Sie die mitgelieferten Inbusschrauben (M) durch den Verbindungsbeschlag der Tischfüße in die Metallmuffen in der Tischplatte (A).

Tisch ausklappen: Um den Tisch zu erweitern, klappen Sie einfach die äussere aufgedoppelte Tischwange nach oben und verdrehen die eine Hälfte des Tischfusses um 90 Grad. An der äusseren oberen Ecke des drehbaren Teils des Tischfusses befindet sich jeweils ein Einstellrad, mit dem Sie die Höhe der ausgeklappten Platte ausgleichen können. Bitte achten Sie darauf, dass Sie die Einstellschraube immer wieder komplett zurückdrehen, bevor Sie den Tischfuss zurückdrehen, damit die Unterseite der Tischplatte nicht verkratzt wird!

Zum Ausgleich unebener Böden kann der Tisch mithilfe der unten an den Tischfüßen (B) befindlichen Einstellschrauben an beiden Seiten nachjustiert werden.

3.

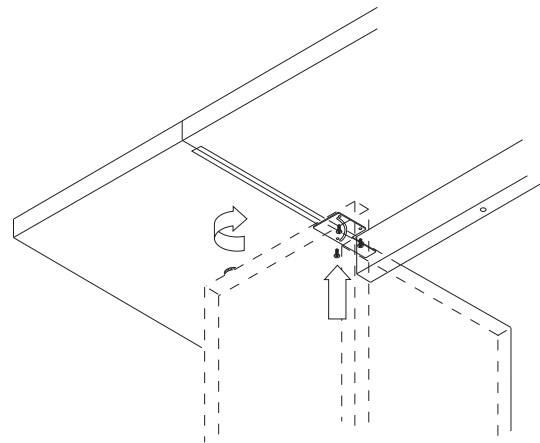

3. Place Allen screws (M) into the metal sockets through hardware connecting table legs with table top (A).

Extend table: To extend the table simply lift the foldable outer table side to a horizontal position and turn the movable half of the table leg (B) by 90 degrees to support the raised part. On each upper corner of the movable part of the table leg (B) is a thumb wheel located that allows you to adjust the balance of the raised part of table top (A). Please make sure that the thumb wheel is put back in its original position completely before folding back this part of the leg in order to avoid scratches at the underside of the table top (A)!

Use the adjustable feet to level the height of unit after it has been positioned at its designated location.