

E15 PRESSEMITTEILUNG

**E15 AUF DER IMM COLOGNE, HALLE 11.2, STAND J20
KÖLN, 17. – 23. JANUAR 2011**

E15 STELLT SEINE NEUHEITEN KOLLEKTION VOM APRIL UND OCTOBER 2010 AUF DER IMM COLOGNE 2010 ERSTMALIG IN KÖLN VOR. DIE DEUTSCHE PREMIUMMARKE PRÄSENTIERT SITZMÖBEL VON DESIGNER STEFAN DIEZ, TISCHMÖBEL VON ARCHITEKT PHILIPP MAINZER, INSPIRIERENDE STOFFE FÜR IHRE POLSTERMÖBEL UND ÜPPIGE NEUE FARBEN FÜR DEN TEPPICH CP03 KAVIR VON FARAH EBRAHIMI.

Mit einer Galerie-ähnlichen Präsentation stellt e15 erstmalig in Köln die neue Sitzmöbelreihe von Designer Stefan Diez vor: die Sessel EC03 EUGENE und EC02 BESSY, den Barhocker ST10 JEAN sowie das Sofa SF05 BESS. Des Weiteren zeigt die deutsche Premiummarke den neuen Esstisch TA17 LONDON, den Konferenz- und Esstisch TA18 ZEHN sowie den Glasbeistelltisch CT08 VIER von e15 Kreativchef Philipp Mainzer. Zusätzlich setzen, neben einer eklektischen Stoffauswahl für die neuen Sitzmöbel, üppige neue Farben ausgewählt von Designerin Farah Ebrahimi für den Teppich CP03 KAVIR starke Akzente. Das neue Designobjekt MUNKEN CUBE wird auf der IMM Cologne 2011 erstmals auf einer Messe präsentiert.

Als Möbelhersteller steht e15 für modernes Design, qualitativ hochwertige Materialien und innovative handwerkliche Herstellungsmethoden. Die 2010 Kollektion, die erstmals im April und Oktober 2010 präsentiert wurde, unterstreicht diese Prinzipien. Mit den Entwürfen für ein neues Sofa, zwei verschiedenen Sesseln und einem Barhocker von Stefan Diez, präsentiert e15 inspirierende und facettenreiche Sitzmöbel als Ergänzung der Kollektion. Die neuen Tische von Philipp Mainzer spiegeln die reduzierte und mutige e15-Sprache moderner, sinnlich kultivierter, beständiger Möbel wider, die einen stimulierenden Kontrast zu den abstrakten, organischen Formen von Stefan Diez darstellen. Eine erfrischende Neuinterpretation des traditionell geknüpften persischen Teppichs stellen die neuen, aufsehenerregenden Farben des Teppichs CP03 KAVIR von Farah Ebrahimi dar. Für seine Polstermöbel stellt e15 neue Farbkombinationen und Stoffe vor.

Im Anschluss an die Messepräsentation im vergangenen Jahr, dem e15-Jubiläumsjahr, startet e15 2011 mit einem neuen Messedesign. In einem schwarzen Raum stehen die Produkte auf weißen, unterschiedlich hohen Podesten und Kuben, was die kunstvolle Form des Designs jeden einzelnen Produktes unterstreicht. Durch das Erhöhen der Produkte ergibt sich ein anderer Blickwinkel und erlaubt so auch einen genaueren Blick auf Konstruktion und Design. Auf der IMM Cologne 2011 stellt e15 erstmalig sein neues Messedesign vor und gewährt so einen Ausblick auf den Präsentationsstil der Marke in 2011 sowie eine Vorahnung auf die Pläne von e15 für 2011.

NEUE SITZMÖBEL VON DESIGNER STEFAN DIEZ

Mit der Stuhlfamilie CH04 HOUDINI hat Stefan Diez 2009 für e15 eine neue Material- und Formensprache für Stühle entworfen, die bereits ein Jahr nach ihrer Erstpräsentation mit mehreren Designpreisen wie dem Red Dot Award 2010 und dem Interior Innovation Award 2010 international für Aufsehen gesorgt hat. Aus der Weiterführung dieser kreativen Zusammenarbeit präsentiert e15 in 2010 eine Familie von Sitzmöbeln, die mit ihrer einzigartigen Form und dem Material eine direkte Weiterentwicklung des CH04 HOUDINI darstellen. Mit dem Sofa SF05 BESS, dem kleinen Sessel und Hocker EC02 BESSY, dem großen Sessel EC03 EUGENE sowie dem Barhocker ST10 JEAN zeigt e15 Sitzmöbel, die modern und dauerhaft anmuten und sich als Einzelstücke sowie in Kombination mit anderen e15-Möbeln harmonisch in verschiedenste Interieurs einfügen. Alle neuen Sitzmöbel sind in den Farben des CH04 HOUDINI erhältlich: signalweiß, verkehrsgrau, tiefschwarz und klar lackiert.

DER HOCKER ST10 JEAN UND SESSEL EC03 EUGENE

Auf der IMM Cologne in Köln stellt e15 den neuen Barhocker ST10 JEAN und den Sessel EC03 EUGENE aus. In Anlehnung an die innovative, gebogene Konstruktion des Stuhls CH04 HOUDINI, nehmen beide Möbel Formdetails des CH04 HOUDINI auf. Gefertigt aus Eiche furnierten Schichtholzplatten, die um eine gefräste Massivholzbasis per Hand gebogen und verleimt werden, besteht der Hocker ST10 JEAN aus einer Sitzfläche mit umlaufender Krempe, die beim Sitzen für besonderen Komfort sorgt. Lediglich zwischen den vorderen Beinen läuft eine Verstrebung mit eingelassenem Stahlprofil, die als Fußstütze dient und dem Barhocker Stabilität verleiht. In zwei verschiedenen Höhen erhältlich, eignet sich ST10 JEAN sowohl für den Gebrauch im öffentlichen Raum als auch im privaten Wohnbereich am Küchentresen. Eine Polsterung der Sitzfläche ist möglich.

Der großzügig dimensionierte Sessel EC03 EUGENE strahlt mit seiner hohen Rückenlehne, breitem Sitz und Sitzfläche sowie schräg gestellten hinteren Beinen Leichtigkeit und Muße aus und stellt die moderne Interpretation eines klassischen Lounge Chairs dar. Ebenfalls aus flexiblem Eiche furniertem und lackiertem Schichtholz gefertigt, bietet der Sessel durch seine Holzkrümmung auch ohne Polsterung ausreichend Komfort. Als Dekoration oder für zusätzlichen Komfort kann der Sessel mit den Sitz-, Wurf und Kopfkissen CU06 NIMA, CU09 EUGENE S und CU10 EUGENE H ergänzt werden. Eine feste Polsterung für den Sitz ist ebenfalls möglich.

DAS SOFA SF05 BESS UND DER KLEINE SESSEL UND HOCKER EC02 BESSY

Das Sofa SF05 BESS und der kleine Hocker und Sessel EC02 BESSY sind ebenfalls Neuheiten, die erstmals auf dem Salone del Mobile präsentiert wurden und nun auf der IMM Cologne 2011 zu sehen sind. Als Teil der neuen Sitzmöbelfamilie von Stefan Diez stellen das gepolsterte Sofa und der Sessel aus flexiblem, Eiche furniertem und lackiertem Schichtholz eine idyllische Weiterentwicklung der Stuhlfamilie CH04 HOUDINI dar. Mit seiner schrägen hohen, bequemen Rückenlehne und runder gepolsterter Sitzfläche ist der Sessel EC02 BESSY sehr platzsparend und erinnert mit seinem Erscheinungsbild an einen Cocktail-Sessel, der sich sowohl für den privaten Wohnbereich als auch für den Objektbereich insbesondere in Hotellobbys und Bars eignet. Für mehr Komfort und Ausdruck kann der Sessel mit dem Kissen CU06 NIMA ergänzt werden. Optional ist EC02 BESSY auch als Hocker ohne Rückenlehne lieferbar.

Das Sofa SF05 BESS ist ein innovativer Zweisitzer mit gepolsterter Sitzfläche, der mit seinem ungepolsterten rund gebogenen Rücken aus flexiblem Sperrholz mit lackiertem Eichefurnier, die Formensprache des CH04 HOUDINI ebenfalls aufgreift. Erhältlich in zwei Sitztiefen eignet sich das Sofa ideal für den privaten Wohnbereich als auch den Objektbereich. Der Polsteraufbau der abnehmbaren Sitzfläche besteht aus hochwertigen NOSAG-Federn und einer ausgewogenen Kombination von Schaumstoffen. Für zusätzlichen Komfort und Ausdruck lässt sich das Sofa mit dem Wurfkissen CU06 NIMA in verschiedenen Größen wunderbar ergänzen.

NEUHEITEN VON E15-KREATIVDIREKTOR PHILIPP MAINZER

DER ESSTISCH TA17 LONDON

TA17 LONDON, der neue Esstisch von e15, ist die zeitgemäße Neuinterpretation des Klassikers TA04 BIGFOOT™, der auch auf der IMM Cologne 2011 zu sehen ist. Mit der imposanten Massivholzstärke von 60 mm bei Tischplatte und Beinen entsteht eine ausgewogene Harmonie der Abmessungen. Der neue Tisch, entworfen von Architekt Philipp Mainzer, nimmt die Formensprache des Klassikers von 1995 auf. Im Vergleich zeigt sich TA17 LONDON ohne Zargen und Rissen in den Beinen, was zusätzlich die Eleganz des Tisches unterstützt. Der reduzierte TA17 LONDON mit seinen rechteckigen, längsseits zur Tischplatte positionierten Beinen überzeugt durch seinen eigenen, visuell kraftvollen Eindruck und stellt die elegante Weiterentwicklung des e15-Klassikers TA04 BIGFOOT™ dar.

/ mehr...

DER TISCH TA18 ZEHN

TA18 ZEHN der neuste Tisch von e15. Ausgezeichnet mit dem Interior Innovation Award 2011, besitzt der Konferenz- und Esstisch TA18 ZEHN durch die absolute Reduktion auf seine funktionalen Elemente mit drei kreuzenden, strukturellen Platten eine skulpturale Erscheinung und steht so ganz in der Tradition der e15-Gestaltung. Durch seinen schlichten Mittelfuß, der abhängig von der Größe des Tisches symmetrisch oder asymmetrisch unter der Tischplatte angeordnet ist, entfallen die üblichen ausladenden Stützen. Die unterschiedlichen Längen des Tisches bieten so ein jeweils unterschiedliches Aussehen. TA18 ZEHN mit einer Massivholzstärke von 40 mm, ist in geölter Eiche erhältlich und fügt sich durch seine reduzierte Form in viele Interieurs ein. Bei einer Länge von 2400 mm bietet der TA18 ZEHN acht Personen, bei einer Länge von 3000 mm, zehn Personen Sitzplatz.

DER GLASBEISTELLTISCH CT08 VIER

Der Glastisch CT08 stellt die konsequente Ergänzung zum Glasbeistelltisch CT07 DREI dar. Das aus fünf farbigen Glasflächen zusammengefügte Tischobjekt, entworfen von Philipp Mainzer, erweitert das e15-Programm an Beistellischen rund um das Sofasystem SF03 SHIRAZ. Durch seine symmetrische Geometrie mutet der Tisch in dunkelblau oder rauchgrau durchgefärbtem Glas wie ein stilvolles Objekt an, das sowohl als Beistelltisch, Ablage, Nachttisch als auch als Zeitschriftensammler dienen kann.

NEUE STOFFAUSWAHL UND FARBEN VON FARAH EBRAHIMI

Mit der Absicht üppige Farben in einer flexiblen Art für Wohninterieurs einzuführen, präsentiert Farah Ebrahimi den Teppich CP03 KAVIR für e15 in sieben neuartigen Farbtönen und erweitert so die aktuelle Farbpalette von hellen bis dunkelgrauen Farben aus. Üppige neue Farben stellen eine moderne und sinnliche Neuinterpretation des traditionell-geknüpften persischen Teppichs dar. Der CP03 KAVIR wird nach traditionellen Methoden handgeknüpft. Das Fransen-Detail enthüllt die handgeknüpfte Struktur des Teppichs und ist somit mehr als nur ein Designelement.

Der CP03 KAVIR ist neu in den folgenden Farben erhältlich: Altrosa mit korallenroten Fransen, Zinkgelb mit rehbraunen Fransen, ein französisch Salonblauer Minzton ist kontrastiert mit Fransen in türkis-blau, ein perfekter Taupe-Farbton wird akzentuiert mit Fransen in senfgelb, ein ruhiges Meeresblau ist kombiniert mit Smaragdfarbenen Fransen, ein Jagdgrün wird durch Fransen in espressobraun akzentuiert und ein saphirblauer Flor mit signalvioletten Fransen abgesetzt.

MUNKEN CUBE

Ebenfalls mit dem Interior Innovation Award 2011 ausgezeichnet, präsentiert e15 mit dem Munken Cube ein einzigartiges Objekt aus Papier und Holz. Resultierend aus der Zusammenarbeit von e15 und dem schwedischen Papierhersteller Arctic Paper sitzen 2200 Blatt hochwertiges, 120 g Munken Natur Papier auf einem 60 mm starken massivem Eichensockel von e15. Die Abmessungen und Konstruktion des Munken Cubes ergeben ein eindrucksvolles, verformbares Konzeptmöbel und intelligentes Arbeitsinstrument, welches zur Kreativität und zum Ideenentwurf anregt.

Ende./

Hinweise für Redakteure:

E15 AUF DER IMM COLOGNE

Montag, 17.01.2011, Previewtag

Dienstag, 18.01. - Sonntag, 23.01.2011

09.00 - 18.00 H

Halle 11.2, Stand J20

Trendshow 2011, Interior Trends 2011

Halle 3.2, Stand A010 / D019

Interior Innovation Award

Nord Boulevard, Halle 7

Koelnmesse

Messeplatz 1

50679 Köln

www.imm-cologne.de

Für weitere Informationen und Bildmaterial in hochauflösendem Format steht Ihnen das e15 PR-Team gerne zur

Verfügung: Susanne Günther, Tel. +49-(0)6171-9795 25, susanne.guenther@e15.com;

Carina Müßen, Tel. +49-(0)6171-9795 23, carina.muessen@e15.com.

E15 Design und Distributions GmbH

www.e15.com

E15 NEUHEITEN-KOLLEKTION 2010

EC03 EUGENE

Sessel

Design: Stefan Diez, 2010

Der Sessel EC03 EUGENE stellt durch sein Erscheinungsbild und seine Konstruktion eine inspirierende Weiterentwicklung der Stuhlfamilie CH04 HOUDINI dar. Der großzügig dimensionierte Sessel mit hoher Rückenlehne, breitem Sitz und Sitzfläche sowie schräg gestellten hinteren Beinen strahlt Leichtigkeit und Muße aus. Aus flexiblem Schichtholz mit Eiche Furnier, lackiert kann der Sessel mit den Sitz-, Wurf-, und Kopfkissen CU06 NIMA, CU09 EUGENE S und CU10 EUGENE H ergänzt werden. Auch ohne Polsterung bietet der Sessel durch seine Holzkrümmung ausreichend Komfort. Eine feste Polsterung für den Sitz ist möglich. EC03 EUGENE ist ein vielseitiges Einzelobjekt, das sich ideal für den Privat- und Objektbereich eignet. Seine Sitzhöhe beträgt 350 mm, seine Sitztiefe 590 mm und seine Sitzbreite 590 mm. Der Sessel wird in einem Stück geliefert.

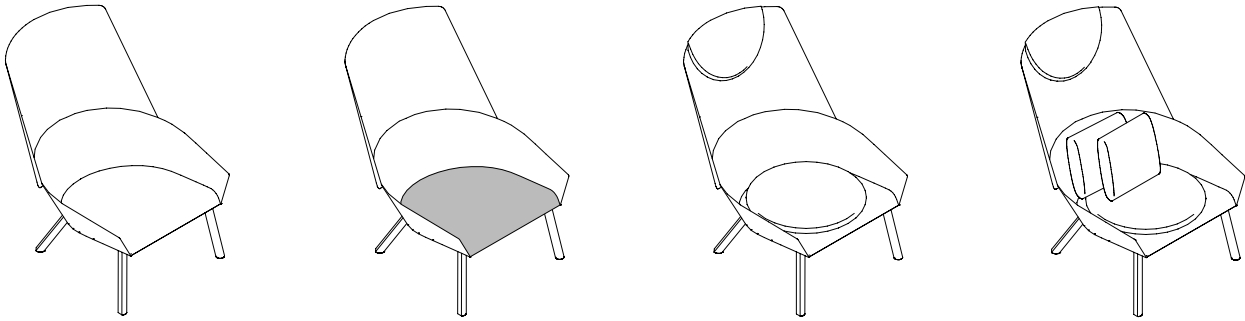

ST10 JEAN

Hocker

Design: Stefan Diez, 2010

Der Barhocker ST10 JEAN ist klar als eine natürliche Weiterentwicklung der dynamischen Stuhlfamilie CH04 HOUDINI zu erkennen. ST10 JEAN besteht aus einer Sitzfläche mit umlaufender Krempe, die beim Sitzen für besonderen Komfort und Halt sorgt. Zwischen den vorderen Beinen läuft eine Verstrebung mit eingelassener Plastiklippe, die als Fußstütze dient und dem Barhocker Stabilität verleiht. Der Hocker ST10 JEAN, gefertigt aus Sperrholz mit Eiche Furnier, lackiert, ist in zwei verschiedenen Höhen erhältlich und eignet sich sowohl für den Gebrauch im öffentlichen Raum als auch im privaten Wohnbereich am Küchentresen. Eine Polsterung der Sitzfläche ist möglich. Der Hocker ist nicht stapelbar und wird in einem Stück geliefert.



SF05 BESS

Sofa

Design: Stefan Diez, 2010

Das Sofa SF05 BESS ist eine harmonische Weiterentwicklung der dynamischen Konstruktion des CH04 HOUDINI. Der Zwei-Sitzer besteht aus einer gepolsterten Sitzfläche und einem ungepolsterten Rücken aus lackiertem Schichtholz mit Eiche Furnier, der elegant hinten um die Sitzfläche gebogen ist. Der Polsteraufbau ist hochwertig mit NO SAG-Federn und einer ausgewogenen Kombination von Schaumstoffen. Für mehr Komfort und Ausdruck lässt sich das Sofa mit dem Wurfkissen CU06 NIMA ergänzen. SF05 BESS ist mit seinen zwei erhältlichen Sitztiefen im Objektbereich und auch im privaten Wohnbereich einsetzbar. Mit den Beistelltischen von e15 kann das Sofa SF05 BESS ideal ergänzt werden. Seine Sitzhöhe beträgt 400 mm. Die beiden erhältlichen Sitztiefen sind 560 mm und 860 mm. Das Sitzpolster ist nicht fest montiert. Das Sofa wird in einem Stück geliefert.

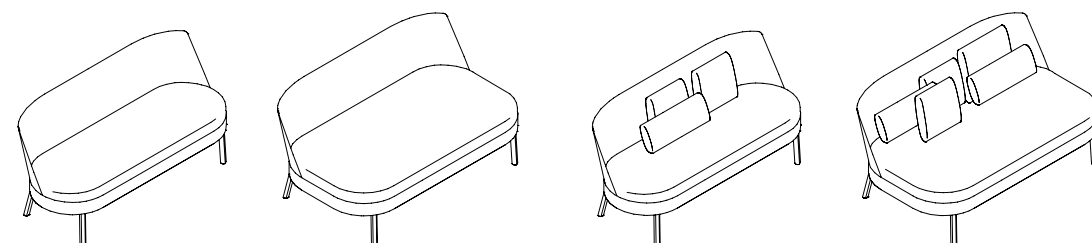

/ mehr...

EC02 BESSY

Sessel, Hocker

Design: Stefan Diez, 2010

Der Sessel EC02 BESSY vervollständigt zusammen mit dem entsprechenden Hocker die Produktgruppe rund um das Sofa SF05 BESS. Mit seiner hohen, bequemen Rückenlehne und runder, gepolsterten Sitzfläche ist der Sessel aus flexiblem Schichtholz mit Eiche Furnier, lackiert gefertigt. EC02 BESSY ist sehr platzsparend und erinnert mit seinem Erscheinungsbild an einen Cocktail-Sessel, der sich sowohl für den privaten Wohnbereich als auch für den Objektbereich besonders in Hotellobbys und Bars eignet. Für mehr Komfort und Ausdruck kann der Sessel mit dem Kissen CU06 NIMA ergänzt werden. Optional ist EC02 BESSY auch als Hocker ohne Rückenlehne lieferbar. EC02 BESSY wird ideal mit dem Sofa SF05 BESS kombiniert. Seine Sitzhöhe beträgt 400 mm und die Sitztiefe 560 mm. Das Sitzpolster ist nicht fest montiert. Der Sessel wird in einem Stück geliefert.

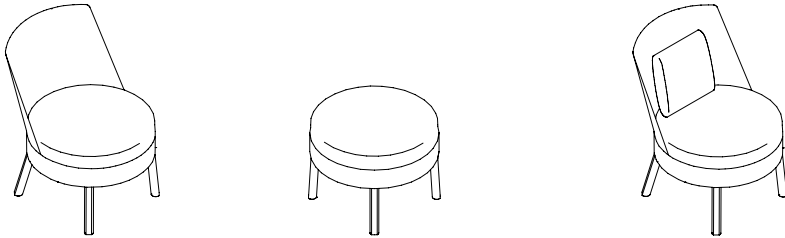

TA17 LONDON

Tisch

Design: Philipp Mainzer, 2009

TA17 LONDON, der neue Esstisch, den e15 auf dieser Messe erstmalig präsentiert, ist die zeitgemäße Neuinterpretation des Klassikers TA04 BIGFOOT™. Mit der imposanten Massivholzstärke von 60 mm bei Tischplatte und Beinen entsteht eine ausgewogene Harmonie der Abmessungen. Der neue Tisch, entworfen von Architekt Philipp Mainzer, nimmt die Formensprache des Klassikers von 1995 auf. Im Vergleich zeigt sich TA17 LONDON ohne Zargen und Rissen in den Beinen, was zusätzlich die Eleganz des Tisches unterstützt. Der reduzierte TA17 LONDON mit seinen rechteckigen, längsseits zur Tischplatte positionierten Beinen überzeugt durch seinen eigenen, visuell kraftvollen Eindruck und stellt die elegante Weiterentwicklung des e15-Klassikers TA04 BIGFOOT™ dar.

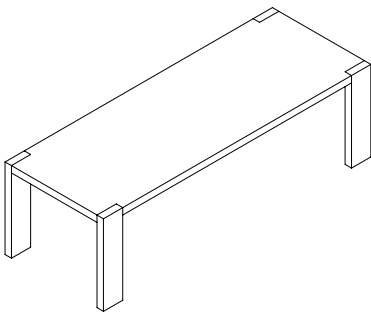

TA18 ZEHN

Tisch

Design: Philipp Mainzer, 2010

Der Tisch TA18 ZEHN besitzt durch die absolute Reduktion auf seine geometrische Form eine skulpturale Erscheinung. Durch seinen schlichten Mittelfuß, der abhängig von der Größe des Tisches symmetrisch oder asymmetrisch unter der Tischplatte angeordnet ist, entfallen die üblichen ausladenden Stützen. TA18 ZEHN mit einer Massivholzstärke von 40 mm ist in geölter Eiche erhältlich und fügt sich durch seine reduzierte Form als Konferenz- oder Esstisch in viele Interieurs ein. Bei einer Länge von 2400 mm bietet der TA18 ZEHN acht Personen, bei einer Länge von 3000 mm, zehn Personen Sitzplatz. Der Tisch TA18 ZEHN lässt sich sehr gut mit dem Stuhl CH04 HOUDINI sowie dem Stuhl CH03 HENNING ergänzen. Durch die fehlende Zarge ist das lichte Maß unterhalb der Tischplatte 710 mm. TA18 ZEHN ist in vier Teile zerlegbar.

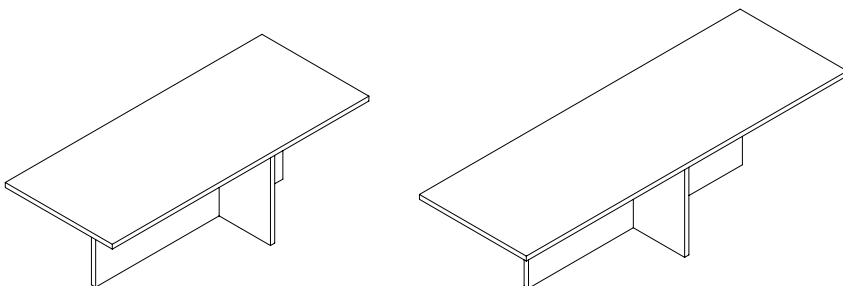

CT08 VIER

Beistelltisch

Design: Philipp Mainzer, 2009

Der Glastisch CT08 VIER ist der neueste Beistelltisch von e15 und stellt die konsequente Ergänzung zum Glasbeistelltisch CT07 DREI dar. Das aus fünf farbigen Glasflächen zusammengesetzte Tischobjekt, entworfen von Philipp Mainzer, erweitert das e15-Programm an Beistelltischen rund um das Sofasystem SF03 SHIRAZ. Durch seine symmetrische Geometrie mutet der Tisch in dunkelblau oder rauchgrau durchgefärbtem Glas wie ein stilvolles Objekt an, das sowohl als Beistelltisch, Ablage, Nachttisch als auch als Zeitschriftensammler dienen kann.

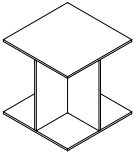

CP03 KAVIR

Teppich

Design: Philipp Mainzer, Farah Ebrahimi 2007 / 2010

Der Teppich CP03 KAVIR wird mit einer hohen Dichte von 80 Knoten je Quadrat-Inch nach traditioneller Technik handgeknüpft. Die einfarbige Fläche aus handgesponnener Schafswolle läuft an den Längsseiten in schwarzen Fransen aus. Die Fransen sind nicht alleine Gestaltungsmerkmal, sondern legen das „Webgerüst“ des Teppichs offen. Wie die anderen Teppiche von e15 wird CP03 KAVIR in einem Familienbetrieb in Nepal im Einklang mit der Umwelt, in sozialer Verantwortung und ohne die Arbeit von Kindern hergestellt.

Neu ist der CP03 KAVIR in den folgenden Farben erhältlich: Altrosa mit korallenroten Fransen, Zinkgelb mit rehbraunen Fransen, ein französisch salonblasser Minzton ist kontrastiert mit Fransen in türkis-blau, ein perfekter Taupe-Farbtone wird mit senfgelben Fransen akzentuiert, ein ruhiges Meeresblau ist kombiniert mit smaragdgrünen Fransen, ein Jagdgrün wird durch Fransen in espressobraun akzentuiert und ein saphirblauer Flor durch signalviolette Fransen abgesetzt.

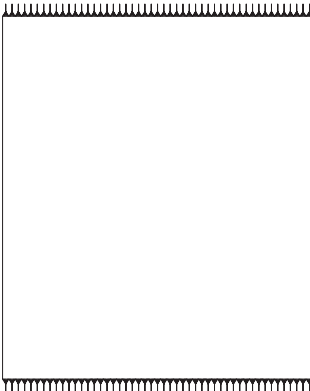

MUNKEN CUBE

Die deutsche Premium-Möbeldesignmarke e15 und der Papierhersteller Arctic Paper haben mit dem Munken Cube ein pures und zugleich faszinierend wandelbares Designobjekt entwickelt. Der Munken Cube ist Skulptur, Arbeitsinstrument und Inspirationsquelle in einem. Die Form ist minimalistisch, gleichzeitig flexibel und besteht aus einem Block von Munken-Papier und einem Sockel aus massiver Eiche. Auf dem massiven 6 cm starken Eichensockel von e15 wachsen 2200 Blatt hochwertiges 120 g Munken Papier zu einem 43 cm hohen Block, der einseitig verleimt und deshalb leicht verdreh- und verschiebbar ist. Durch die einseitige Verleimung des Papiers behält er seine Form und jedes Blatt kann einzeln vom Block getrennt werden.

