

E15 PRESSEMITTEILUNG

E15 AUF DER IMM COLOGNE 2009

Köln, 19. – 25. JANUAR 2009

Halle 11.2, Stand H10

Zur IMM Cologne 2009 zeigt e15 inspirierende Neuheiten und beweist einen konsequenten und erfrischenden Zugang zu neuen Produkten und Lösungen für Wohn- und öffentliche Räume. Erstmals präsentiert die bekannte deutsche Möbeldesignfirma ein neues skulpturales und modulares Regal von Produktdesigner Arik Levy, elegante Beistelltische aus hochwertigen Metallen von Designer Philipp Mainzer, Sitz- und Essmöbel sowie neue Stoffkombinationen von Farah Ebrahimi für die mit Designpreisen ausgezeichnete e15 Polstermöbelkollektion. Vom 19. bis zum 25. Januar stellt e15 auf dem Stand H10 in der Halle 11.2 neben seinen Massivholz-Klassikern mit Kultstatus neue inspirierende Lösungen für den Wohn-, Schlaf-, Ess- und Büroraum aus.

Auf der IMM 2009 zeigt e15 erstmalig SH05 ARIE, das vielfältig zu kombinierende, multifunktional einsetzbare neue Regal, entworfen von dem in Paris ansässigen israelischen Produktdesigner Arik Levy. Das aus der ersten Kooperation von e15 mit Arik Levy hervorgegangene Regal SH05 ARIE transportiert sowohl die unbändige Formensprache von Arik Levy als auch den strukturierten Designansatz von e15. Die Anordnung der Teilelemente bewirkt eine angenehme Spannung zwischen Harmonie und Abwechslung, die zu dem skulpturalen Erscheinungsbild von SH05 ARIE beiträgt. Geschickt integrierte Präsentationselemente bieten mit Leichtigkeit Raum für die Ausstellung einzelner Bücher oder Gegenstände. Das Regal ist unendlich mit sich kombinierbar, ohne dass eine Wiederholung erkennbar wird. Die Möglichkeit das SH05 ARIE auch über Eck nahtlos mit sich selbst zu kombinieren, machen es zu einem flexiblen Bestandteil privater Einrichtungen sowie in der Objektgestaltung. Als freistehender Raumteiler eingesetzt oder traditionell an einer Wand ausgerichtet verliert das SH05 ARIE in seiner Eigenständigkeit nicht an Wirkung. Die nahtlosen Übergänge greifen das ‚endlose‘ Designkonzept auf. In einer alternativen Sideboardhöhe erhältlich, bietet SH05 ARIE weitere elegante Einsatzmöglichkeiten im Privat- und Objektbereich. Das modulare Regal ist in mitteldichter Faserplatte, pulverbeschichtet weiß erhältlich und fügt der e15 Kollektion so eine ganz neue Oberflächenanmutung und Farbigkeit hinzu. Ganz in der Tradition der Möbelklassiker von e15 wird SH05 ARIE auch in Massivholz angeboten. Das Möbel wird in einem Stück geliefert.

Neue elegante Beistelltische, entworfen von e15 Kreativdirektor Philipp Mainzer setzen in Kupfer, Messing und Edelstahl reizvolle Akzente im Wohnbereich. Der im vergangenen Jahr in Mailand vorgestellte klassische Esstisch TA15 JACK wird erstmalig in europäischer Eiche gezeigt und rundet, ergänzt durch die neue Bank BE04 JANE, die e15 Kollektion für den Essbereich ab. Ausgewählte neue Stoffkombinationen von Farah Ebrahimi bereichern die e15 Polstermöbelkollektion und erweitern somit die umfassende Auswahl weiterer Materialien des speziell für seine Massivholzmöbel bekannten Herstellers.

Die Einführung des Beistelltisches CM05 HABIBI stellt eine elegante und natürliche Weiterentwicklung des im vergangenen Jahr vorgestellten Tablett dar. Erhältlich in glänzendem Edelstahl, Kupfer und Messing ist der Tisch in drei verschiedenen Höhen und mit zwei verschiedenen Durchmesser verfügbar und beweist sich als ein elegantes, funktionales Produkt in jeder Wohn- und Schlafsituation.

Des Weiteren wird auf der IMM Cologne 2009 die mit Designpreisen ausgezeichnete e15 Polstermöbelserie gezeigt. Sowohl das Bett SL05 PARDIS wie auch das Sofasystem SF03 SHIRAZ, beide entworfen von Philipp Mainzer und Farah Ebrahimi, werden hier mit neuen monochromen Stoffkombinationen vorgestellt, die die Modularität des SF03 SHIRAZ unterstreichen. Neue Stoffe und Kombinationen wurden so ausgewählt, dass sie den flexiblen und unkonventionellen Charakter der Entwürfe betonen.

/ mehr...

Die auf der IMM Cologne 2009 vorgestellten Neuheiten bereichern die e15 Kollektion um eine Auswahl reizvoller Einzeilmöbel, die allein betrachtet ihren heterogenen Charakter offenbaren und durch das Zusammenspiel von Materialien, Texturen, Farben und Stoffen einen unwahrscheinlich ausgeglichenen Stil verschiedener Wohnformen und Kulturen vermitteln.

E15 zeigt sich als Komplettanbieter im Wohnbereich stilsicher und kompetent. Als Schmelztiegel von Inspirationen aus Kunst, Mode und Kultur vereint die klare Formensprache von e15 vielfältige gestalterische Optionen und übersetzt diese durch handwerkliches Können in zeitlose Kollektionen.

www.e15.com

Hinweise für Redakteure:

Für weitere Informationen und Bildmaterial in einem hochauflösenden Format steht Ihnen das e15 PR-Team gerne zur Verfügung:

Susanne Günther, Tel. +49-(0)6171-9795 25, susanne.guenther@e15.com

Carina Müßen, Tel. + +49-(0)6171-9795 23, carina.muessen@e15.com.

e15 Design und Distributions GmbH

Hospitalstraße 4

61440 Oberursel

Germany

T +49 (0)6171 9795 0

F +49 (0)6171 9795 90

e15@e15.com

/ mehr...

PRODUKTNEUHEITEN 2009

SH05 ARIE

Regal

Design: Arik Levy, 2008

Nominiert für den Interior Innovation Award Cologne 2009.

Auf der IMM 2009 stellt e15 erstmalig das von Produktdesigner Arik Levy entworfene Regal SH05 ARIE vor. Das Designkonzept des neuen modularen und zugleich skulpturalen Regals vereint elegant Funktion und Konstruktion. SH05 ARIE charakterisiert sowohl die verspielte Formensprache von Arik Levy als auch den strukturierten Designansatz von e15 und wirkt so harmonisch und gleichzeitig abwechslungsreich. Die Konzeption bewirkt, dass das Regal endlos mit sich und in einer Vielzahl von Möglichkeiten kombiniert werden kann, ohne dass eine Wiederholung sichtbar wird. Eine Ecke kann durch das Regal elegant gelöst werden wobei von Außen wie von Innen nahtlose und unsichtbare Berührungspunkte existieren. Konstruktive Elemente sind intelligent in die Form des Regals integriert, so dass SH05 ARIE freistehend und als Raumteiler einsetzbar ist. Querstehende Elemente bieten raffinierte Präsentationsflächen.

SH05 ARIE ist in einer Regalhöhe von 1920 mm und einer alternativen Sideboardhöhe von 795 mm erhältlich und wird in europäischer Eiche, gewachst und mitteldichter Faserplatte, pulverbeschichtet weiß angeboten. Dieses Möbel wird in einem Stück geliefert.

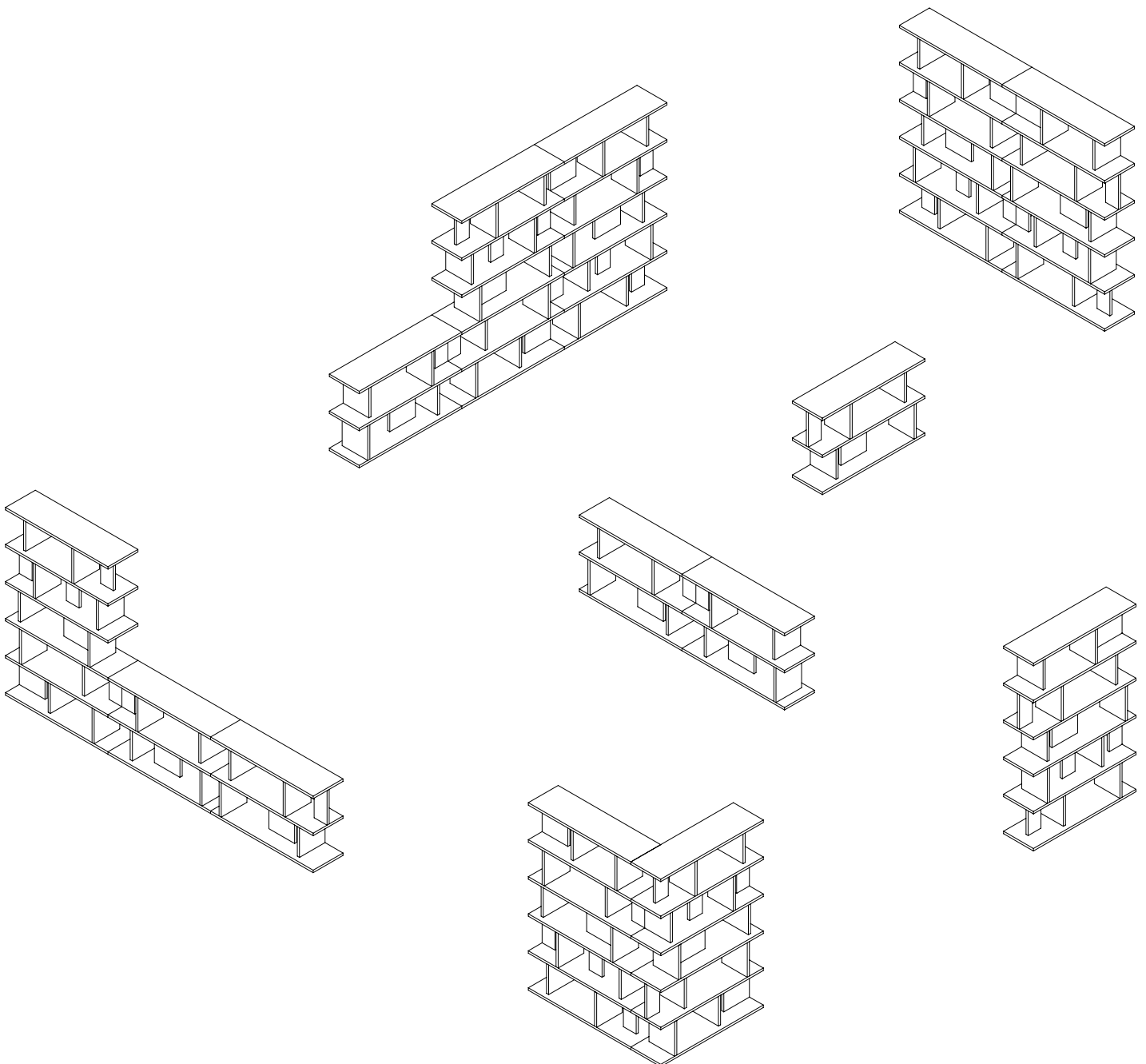

TA15 JACK

Tisch

Design: Philipp Mainzer, 2007

Der erst kürzlich von e15 vorgestellte Esstisch TA15 JACK ist auf der IMM 2009 erstmalig in Eiche geölt zu sehen. Hiermit wird gekonnt der Bogen zum ursprünglichen e15 Material gezogen, ohne den Anspruch an eine Neuheit zu verlieren. Die Konzeption des Tisches spielt auf die Anmutung des Tisches TA04 BIGFOOT an und ist gleichzeitig in der Urtümlichkeit der Oberflächen vollkommen eigenständig, insbesondere in seiner archetypischen Form. Das zusätzliche Farbangebot macht den TA15 JACK zu einem besonders anpassungsfähigen Möbel, das sich unabhängig vom übrigen Wohnkontext, harmonisch einfügt.

Der Tisch TA15 JACK ist in den Längen 2100, 2400, 2700 mm und einer Breite von 1000 mm erhältlich. Die Höhe beträgt 750 mm. Verfügbare Materialien und Oberflächen sind europäische Eiche, weiß gebeizt und klar lackiert sowie europäische Eiche, geölt.

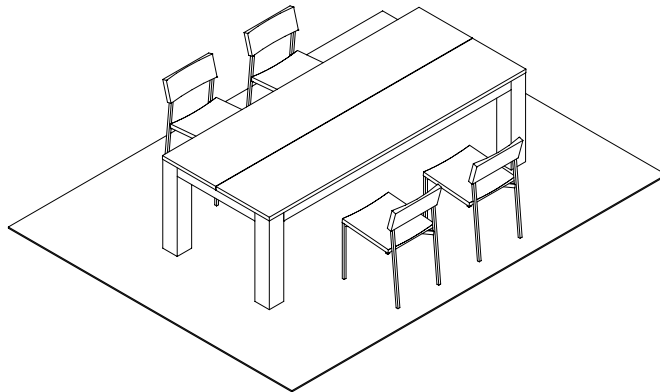
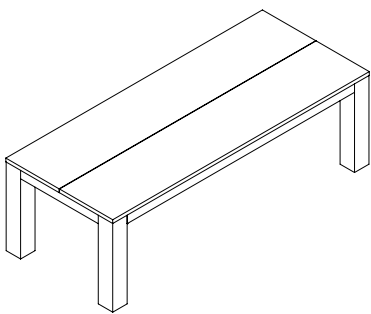

BE04 JANE

Bank

Design: Philipp Mainzer, 2008

Entworfen von Philipp Mainzer, ergänzt die neue Bank BE04 JANE hervorragend den Esstisch TA15 JACK. Getreu der klaren Designästhetik der Marke spiegelt die Bank aus massiver Eiche die markanten Eigenschaften des Esstisches TA15 JACK wider. e15 stellt BE04 JANE zudem in weiß gebeizt vor und knüpft damit an die Erweiterung der Farbpalette innerhalb der Möbelkollektion an. Ihre archetypische Form und Oberfläche machen BE04 JANE zu einem Möbelstück, das sich mit Leichtigkeit in verschiedene Wohnkontexte integriert. Die ringsum verlaufende Zarge schließt bündig mit der Sitzfläche ab und trägt somit zur eleganten Anmutung von BE04 JANE bei.

BE04 JANE ist in europäischer Eiche, weiß gebeizt und klar lackiert sowie in europäischer Eiche, geölt erhältlich. Die Proportionen des Tisches TA15 JACK aufgreifend, ist die Bank in herausragenden Längen von 2100, 2400 sowie 2700 mm verfügbar.

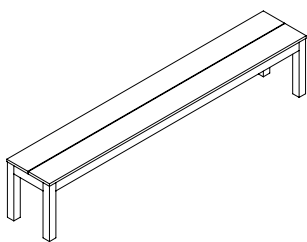

CM05 HABIBI

Tablett mit Untergestell

Design: Philipp Mainzer, 2007 / 2008

Nominiert für den Interior Innovation Award Cologne 2009.

Als natürliche Weiterentwicklung des Tablett CM05 HABIBI präsentiert e15 Beistelltische in Kupfer, Messing und Edelstahl. Großzügige Durchmesser und optionale Höhen machen das CM05 zu einem eleganten Beistelltisch der sich in verschiedene Umgebungen integriert. Mit ihrer polierten Oberfläche erweitern die kunstvollen Beistelltische die Kollektion rund um das ausgezeichnete Sofasystem SF03 SHIRAZ. Die CM05 HABIBI spiegelt erneut die Auseinandersetzung des Premium-Anbieters mit der orientalischen Kultur wider. Die handgefertigten Einzelstücke bieten vielfältige Verwendungsmöglichkeiten, da das aufgelegte Tablett vom Untergestell gelöst und als solches genutzt werden kann. Die Oberflächen sind nicht lackiert.

Erhältlich sind die Beistelltische in den Höhen 180 mm, 300 mm und 470 mm und mit den Durchmessern 350 mm sowie 550 mm. Das Material besteht wahlweise aus Edelstahl poliert, Kupfer poliert oder Messing poliert.

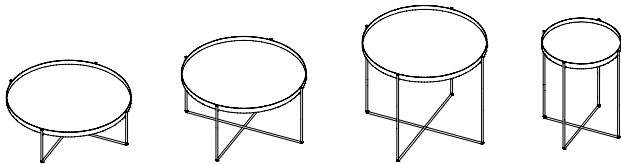

SB07 SHAHNAZ, SB08 MAHNAZ MIT UNTERGESTELL SB09

Sideboard mit Untergestell

Design: Philipp Mainzer, 2008

In diesem Jahr präsentiert e15 auf der IMM Cologne das Untergestell SB09 für die Anrichte SB07 SHAHNAZ und die Kommode SB08 MAHNAZ. Eine zurückgesetzte, verdeckte Befestigung des SB09 Untergestells macht das Sideboard zu einem unvergleichlich eleganten Designerstück. Die abgerundeten Beine des Sockelgestells sind sowohl in Edelstahl geschliffen als auch in pulverbeschichtetem Stahl erhältlich. Zudem ermöglicht das optionale Rückenpaneel den wirkungsvollen Einsatz der Aufbewahrungselemente als Sideboard oder als freistehendes Möbelstück.

Das Sideboard ist in europäischer Eiche, geölt, europäischem Nussbaum, geölt und europäischer Eiche, gebeizt und lackiert erhältlich.

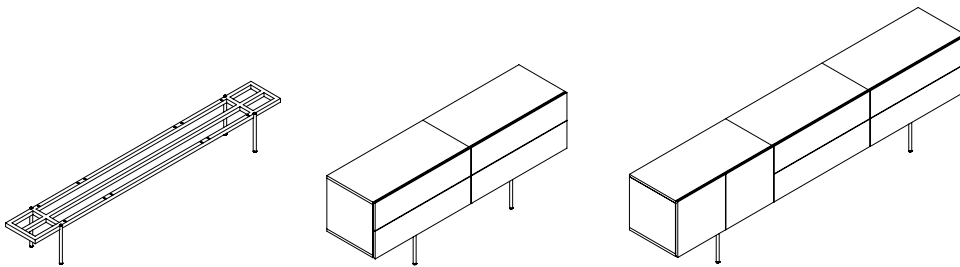

Neue Stoffkombinationen für die e15 Polstermöbelkollektion

Stoffe

Ausgewählt von Farah Ebrahimi

Für seine ausgezeichnete Polstermöbelkollektion stellt e15 auf der diesjährigen IMM Cologne zwei neue Stoffkombinationen vor. Am Sofasystem SF03 SHIRAZ und dem Bett SL05 PARDIS werden neue monochromatische Kombinationen gezeigt, die bezeichnend für die Eleganz und das klassische Design der Möbelstücke sind. Im Gegensatz zu den eklektischen Kombinationen, die im vergangenen Jahr präsentiert wurden, wie beispielsweise der Savile Row inspirierten Stoffe, klassischen Tartans und natürlichem Leder, wurden für dieses Jahr neue und entschieden monochromatische Farbtöne ausgewählt. Angefangen bei der blassesten Nuance Nebelgrau in Samt, graduell übergehend zu dunkleren, kohlefarbenen Tönen in modern strukturierter Wolle, hin zu luxuriösem, pechschwarzen Veloursleder, zeigen sich die neuen Stoffe stilsicher. Eine akzentuierte Abrundung erhält die Kollektion durch das klassische Pepitamuster. Neon ist ein besonderer Akzent in der Farbpalette und verleiht der Kollektion einen avantgardistischen Touch.