

**E15 PRESSEMITTEILUNG  
IMM COLOGNE 2010  
KÖLN, 19. – 24. JANUAR 2010**

**E15 FEIERT 15-JÄHRIGES JUBILÄUM: DIE DEUTSCHE DESIGNMARKE PRÄSENTIERT NEUHEITEN AUF DER IMM COLOGNE 2010**

E15, die deutsche Möbelmarke im Premiumsegment gegründet 1995 im Osten Londons und bekannt durch die Massivholzklassiker TA04 BIGFOOT™ und ST04 BACKENZAHN™ wird 15 Jahre alt. Zum Auftakt des Jubiläums präsentiert e15 auf der imm cologne 2010 ein außergewöhnliches Messestandkonzept und neue Tische von Kreativdirektor und Firmengründer Philipp Mainzer. Weiterhin werden ausgewählte Möbel aus der mittlerweile 95 Produkte umfassenden Kollektion gezeigt. Erstmals in Deutschland wird die Stuhlfamilie CH04 HOUDINI von Stefan Diez präsentiert und das Regal SH05 ARIE von Arik Levy in einer neuen, zerlegbaren Version vorgestellt.

**ESSTISCH TA17 LONDON**

TA17 LONDON, der neue Esstisch, den e15 auf dieser Messe erstmalig präsentiert, ist die zeitgemäße Neuinterpretation des Klassikers TA04 BIGFOOT™. Mit der imposanten Massivholzstärke von 60 mm bei Tischplatte und Beinen entsteht eine ausgewogene Harmonie der Abmessungen. Der neue Tisch, entworfen von Architekt Philipp Mainzer, nimmt die Formensprache des Klassikers von 1995 auf. Im Vergleich zeigt sich TA17 LONDON ohne Zargen und Rissen in den Beinen, was zusätzlich die Eleganz des Tisches unterstützt. Der reduzierte TA17 LONDON mit seinen rechteckigen, längsseits zur Tischplatte positionierten Beinen überzeugt durch seinen eigenen, visuell kraftvollen Eindruck und stellt die elegante Weiterentwicklung des e15-Klassikers TA04 BIGFOOT™ dar.

**RUNDER ESSTISCH TA16 ANNA**

In Ergänzung zu dem eleganten rechteckigen Tisch TA14 ANTON präsentiert e15 TA16 ANNA, die runde Version des Möbelstücks. Reduziert in Material und Gestaltung, wird der runde Tisch TA16 ANNA, entworfen von Philipp Mainzer, mit einer 20 mm starken Platte aus geölter Eiche, farbig gebeizter Eiche oder geöltem Nussbaum angeboten. Der Tisch ist erhältlich in zwei verschiedenen Durchmessern und ist damit in unterschiedlichsten Räumlichkeiten einsetzbar. Die vier Tischbeine mit gering dimensioniertem Durchmesser sind so montiert, dass sie die Möglichkeit einer uneingeschränkten Sitzverteilung von bis zu sechs bzw. acht Plätzen bieten.

**GLASBEISTELLTISCH CT08 VIER**

Der Glastisch CT08 VIER ist der neueste Beistelltisch von e15 und stellt die konsequente Ergänzung zum Glasbeistelltisch CT07 DREI dar. Das aus fünf farbigen Glasflächen zusammengesetzte Tischobjekt, entworfen von Philipp Mainzer, erweitert das e15-Programm an Beistellischen rund um das Sofasystem SF03 SHIRAZ. Durch seine symmetrische Geometrie mutet der Tisch in dunkelblau oder rauchgrau durchgefärbtem Glas wie ein stilvolles Objekt an, das sowohl als Beistelltisch, Ablage, Nachttisch als auch als Zeitschriftensammler dienen kann.

Die Neuheiten TA17 LONDON und CT08 VIER sind für den Interior Innovation Award 2010 der Koelnmesse nominiert.

**STUHLFAMILIE CH04 HOUDINI**

Nach der erfolgreichen Einführung des Stuhls CH04 HOUDINI im April 2009 in Mailand zeigt e15 den Stuhl nun erstmals in Deutschland. Für April 2010 plant e15 eine Erweiterung dieser Stuhlfamilie, entworfen von dem Münchener Designer Stefan Diez, und wird diese auf dem Salone del Mobile in Mailand präsentieren.

Der Stuhl CH04 HOUDINI ist bereits für die renommierten Designpreise Red Dot Award 2010, Interior Innovation Award 2010 und Brit Insurance Design Awards 2010 des Londoner Design Museums nominiert.

## REGAL SH05 ARIE

Das mit dem Red Dot Award 2009 und dem Interior Innovation Award 2009 ausgezeichnete Regal SH05 ARIE von dem in Paris lebenden Designer Arik Levy, wird erstmalig in zerlegbarer Version mit Magnetmontage präsentiert. Das Regal ist in zwei verschiedenen Höhen erhältlich. Die hohe Version wird nun zusätzlich in zwei Teile zerlegbar transportfreundlich angeboten.

## E15-MESSESTAND AUF DER IMM COLOGNE

Anlässlich des Jubiläums präsentiert sich e15 auf der imm cologne 2010 mit einem eigens hierfür entwickelten Messestandkonzept. Der Ateliercharakter des Standes soll den kontinuierlichen Gestaltungsprozess der Marke e15 skizzieren und gewährt anhand von Modellen, Materialmustern, Möbel-Bauteilen, Fotodokumentationen und Skizzen Einblicke in die Entwurfswelt von e15. Die Beleuchtung mit Leuchtstoffröhren und der Industrieboden visualisieren eine kreative Arbeitsatmosphäre.

## Hinweise für Redakteure

Nach 15 Jahren kreativer Schaffenszeit blickt e15 stolz auf eine zusammenhängende und in sich schlüssige Kollektion, Kollaborationen mit Künstlern, Designern und Architekten aus aller Welt sowie ein exklusives internationales Händlernetzwerk mit über 550 Partnern zurück. Für sein Jubiläumsjahr plant das Unternehmen eine Reihe von Ausstellungen und Events weltweit.

Die Jubiläumsillustrationen, die e15 für den Messestand, die Webseite und die Kommunikationsmittel einsetzt, stammen von dem New Yorker Künstler Mark Borthwick, mit dem das Unternehmen bereits für die Ausstellung und das Buch „Furnished Ways“ kooperierte.

## E15 auf der IMM COLOGNE 2010

19. – 24. Januar 2010

Halle 11.2 Stand J20

Koelnmesse

Öffnungszeiten der Messe: 10.00 – 19.00 H

Für weitere Informationen und Bildmaterial in hochauflösendem Format steht Ihnen das e15 PR-Team gerne zur Verfügung: Susanne Günther, Tel. +49-(0)6171-9795 25, [susanne.guenther@e15.com](mailto:susanne.guenther@e15.com);  
Carina Müßen, Tel. +49-(0)6171-9795 23, [carina.muessen@e15.com](mailto:carina.muessen@e15.com).

E15 Design und Distributions GmbH

[www.e15.com](http://www.e15.com)

**/ mehr...**

**ZUM AUFTAKT SEINES 15TEN JUBILÄUMS PRÄSENTIERT E15 ERSTMALIG AUF DER IMM COLOGNE 2010  
FOLGENDE NEUHEITEN:**

**TA16 ANNA**

Tisch

Design: Philipp Mainzer, 2009

In Ergänzung zu dem eleganten rechteckigen Tisch TA14 ANTON präsentiert e15 TA16 ANNA, die runde Version des Möbelstücks. Reduziert in Material und Gestaltung, wird der runde Tisch TA16 ANNA, entworfen von Philipp Mainzer, mit einer 20 mm starken Platte aus geölter Eiche, farbig gebeizter Eiche oder geöltem Nussbaum angeboten. Der Tisch ist erhältlich in zwei verschiedenen Durchmessern und ist damit in unterschiedlichsten Räumlichkeiten einsetzbar. Die vier Tischbeine mit gering dimensioniertem Durchmesser sind so montiert, dass sie die Möglichkeit einer uneingeschränkten Sitzverteilung von bis zu sechs bzw. acht Plätzen bieten.

Material, Oberfläche:

Europäische Eiche, geölt; Europäischer Nussbaum, geölt; Europäische Eiche, gebeizt, lackiert

Unterbau:

Edelstahl, geschliffen; Stahl, pulverbeschichtet

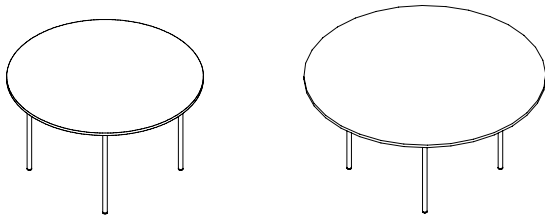

**TA17 LONDON**

Tisch

Design: Philipp Mainzer, 2009

Nominiert für den Interior Innovation Award Cologne 2010.

TA17 LONDON, der neue Esstisch, den e15 auf dieser Messe erstmalig präsentiert, ist die zeitgemäße Neuinterpretation des Klassikers TA04 BIGFOOT™. Mit der imposanten Massivholzstärke von 60 mm bei Tischplatte und Beinen entsteht eine ausgewogene Harmonie der Abmessungen. Der neue Tisch, entworfen von Architekt Philipp Mainzer, nimmt die Formensprache des Klassikers von 1995 auf. Im Vergleich zeigt sich TA17 LONDON ohne Zargen und Rissen in den Beinen, was zusätzlich die Eleganz des Tisches unterstützt. Der reduzierte TA17 LONDON mit seinen rechteckigen, längsseits zur Tischplatte positionierten Beinen überzeugt durch seinen eigenen, visuell kraftvollen Eindruck und stellt die elegante Weiterentwicklung des e15-Klassikers TA04 BIGFOOT™ dar.

Material, Oberfläche:

Europäische Eiche, geölt

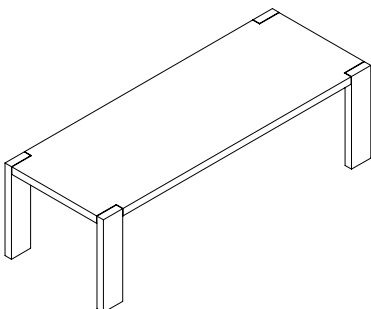

## CT08 VIER

Beistelltisch / Side table  
Design: Philipp Mainzer, 2009

Nominiert für den Interior Innovation Award Cologne 2010.

Der Glastisch CT08 VIER ist der neueste Beistelltisch von e15 und stellt die konsequente Ergänzung zum Glasbeistelltisch CT07 DREI dar. Das aus fünf farbigen Glasflächen zusammengesetzte Tischobjekt, entworfen von Philipp Mainzer, erweitert das e15-Programm an Beistelltischen rund um das Sofasystem SF03 SHIRAZ. Durch seine symmetrische Geometrie mutet der Tisch in dunkelblau oder rauchgrau durchgefärbtem Glas wie ein stilvolles Objekt an, das sowohl als Beistelltisch, Ablage, Nachttisch als auch als Zeitschriftensammler dienen kann.

Material, Oberfläche:  
Glas, durchgefärbt

Farben:  
Dunkelblau; rauchgrau

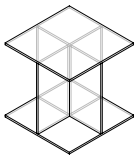

## CH04 HOUDINI

Stuhl, Stuhl mit Armlehne  
Design: Stefan Diez, 2009

Nominiert für den Interior Innovation Award Cologne 2010, Nominiert für den Reddot Award 2010, Nominiert für den Brit Insurance Design Award 2010 des Londoner Design Museums

Der Stuhl CH04 HOUDINI ist Bestandteil der gleichnamigen Stuhlfamilie, entworfen von dem deutschen Designer Stefan Diez. Gefertigt aus Eiche furniertem, lackiertem Schichtholz, stellt der Stuhl die ideale Ergänzung zu den E15-Tischen dar. Seine unverwechselbare Formensprache bringt einen modernen, jedoch zeitlosen Holzstuhl hervor, der sich besonders gut für den Objektbereich und als Esszimmerstuhl im Wohnbereich eignet. Der visuell und physisch leichte Stuhl besteht aus einer gebogenen Rückenlehne und einer Sitzfläche mit einer Breite von 500 mm und einer Tiefe von 435 mm, die für einen angenehmen Sitzkomfort sorgen. Der Stuhl hat eine Sitzhöhe von 460 mm und ist nicht stapelbar. /

Material, Oberfläche:  
Eiche furniertes Schichtholz, klar lackiert; Eiche furniertes Schichtholz, farbig lackiert; Sitzfläche gepolstert; Voll gepolstert



Der Stuhl mit Armlehne ist Bestandteil der Stuhlfamilie CH04 HOUDINI, entworfen von dem deutschen Designer Stefan Diez. Die Rücken-Lehne und Sitzfläche des CH04 HOUDINI sind aus Eiche furnierten Schichtholzplatten gefertigt, die harmonisch um einen komplex gefrästen Massivholzring gebogen sind und so eine komfortable Sitzschale formen. Der visuell und physisch leichte Stuhl stellt die ideale Ergänzung zu den E15 Tischen dar. Die vordere Armlehnenhöhe beträgt 650 mm, die eine maximale Höhe von 780 mm im Stuhlrücken erreicht. Die 570 mm breite und 400 mm tiefe Sitzfläche sorgen für einen angenehmen Sitzkomfort. Der Stuhl mit Armlehne hat eine Sitzhöhe von 460 mm und ist nicht stapelbar.

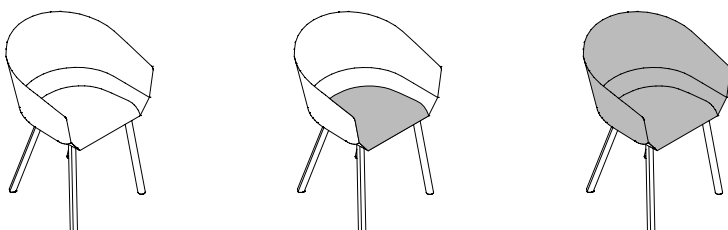

## SH05 ARIE

Regal

Design: Arik Levy, 2008

Gewinner des Interior Innovation Award Cologne 2009, Gewinner des Reddot Design Award 2009, nominiert für den Designpreis der Bundesrepublik Deutschland 2010.

Das Regal SH05 ARIE wird in 25 mm starkem, massivem Holz oder weiss pulverbeschichteter mitteldichter Faserplatte gefertigt und ist in zwei verschiedenen Höhen lieferbar. Das Konzept des Regals bietet eine Vielzahl von nahtlosen Kombinationsmöglichkeiten mit sich Selbst. So können mehrere Regale nebeneinander aufgereiht werden, ohne dass eine Wiederholung sichtbar wird. Eine Ecke kann mit dem Regal elegant gelöst werden, wobei es von Aussen wie von Innen nahtlose und unsichtbare Berührungspunkte hat. Auch eine Kombination von Regal und Sideboard ergibt eine geschmackvolle Aufbewahrungs- und Präsentationsfläche. Die undefinierte Vorder- oder Rückseite ermöglicht SH05 Arie auch freistehend im Raum als Raumteiler einzusetzen. Dieses Möbel wird in einem Stück bzw. die hohe Version auch zerlegbar geliefert. Die Verbinder sind magnetisch und deswegen unsichtbar. Die Fachhöhe beträgt 350 mm.

SH05 ARIE ist in einer Regalhöhe von 1920 mm und einer alternativen Sideboardhöhe von 795 mm erhältlich und wird in europäischer Eiche, gewachst und mitteldichter Faserplatte, pulverbeschichtet weiss angeboten.

