

E15 COMUNICADO DE PRENSA IMM COLOGNE 2010 COLONIA, 19 - 24 DE ENERO DE 2010

E15 CELEBRA SU 15º ANIVERSARIO: LA MARCA DE DISEÑO ALEMANA PRESENTA SUS NOVEDADES EN IMM COLOGNE 2010

E15, la marca alemana de muebles de gama alta fundada en 1995 en el este de Londres y conocida por sus clásicos en madera maciza TA04 BIGFOOT™ y ST04 BACKENZAHN™, cumple 15 años. Para dar comienzo a los eventos de celebración, e15 presentará en la feria de imm cologne 2010 un insólito concepto de stand ferial, así como nuevas mesas del director creativo y cofundador de la empresa Philipp Mainzer. Además se expondrán diversos muebles selectos de la colección, que cuenta ya con 95 productos. Asimismo, se presentará por primera vez en Alemania la familia de sillas CH04 HOUDINI de Stefan Diez y la estantería SH05 ARIE de Arik Levy en una nueva versión desmontable.

MESA DE COMEDOR TA17 LONDON

TA17 LONDON, la nueva mesa de comedor que e15 descubre en primicia en esta edición de la feria, supone la moderna reinterpretación de todo un clásico, el modelo TA04 BIGFOOT™. Su equilibrada armonía de dimensiones reside en su sensacional grosor de 60 mm de madera maciza, tanto para el tablero de mesa como para las patas. Diseñada por el arquitecto Philipp Mainzer, la nueva mesa refleja el lenguaje de formas de este producto clásico de 1995. En comparación, TA17 LONDON prescinde de uniones y de ranurado en las patas, aportando elegancia adicional a la mesa. La compacta TA17 LONDON con sus patas rectangulares, dispuestas a ambos costados del tablero, convence por su característico impacto visual, reproduciendo el sofisticado perfeccionamiento del apreciado y elegante clásico de e15, la mesa TA04 BIGFOOT™.

MESA DE COMEDOR REDONDA TA16 ANNA

Como complemento a la elegante mesa rectangular TA14 ANTON, e15 descubre el modelo TA16 ANNA, en su versión redondeada. Compacta tanto en material como en diseño, la mesa redonda TA16 ANNA, obra de Philipp Mainzer, se oferta con un tablero de 20 mm de grosor en roble aceitado, roble impregnado en color o nogal también con acabado al aceite. La mesa está disponible en dos diámetros, confiriendo versatilidad de uso en función del espacio donde se ubique. La ubicación de las esbeltas patas permite distribuir con total libertad los asientos en hasta seis u ocho plazas.

MESA AUXILIAR DE CRISTAL CT08 VIER

La mesa de cristal CT08 VIER (del alemán „cuatro“) es la mesa auxiliar más reciente de e15 y supone el complemento lógico de la mesa auxiliar de cristal CT07 DREI (del alemán „tres“). Ideado por Philipp Mainzer, este diseño, basado en la unión de cinco superficies de vidrio en color, viene a ampliar la gama e15 de mesas auxiliares en torno al sistema de sofá SF03 SHIRAZ. Con su geometría simétrica, esta mesa en vidrio coloreado en gris humo o azul oscuro rezuma sofisticación, pudiendo servir de mesa auxiliar, de apoyo, mesita de noche, así como de revistero.

Las novedosas TA17 LONDON y CT08 VIER han sido nominadas al galardón Interior Innovation Award 2010 de la feria de Colonia.

FAMILIA DE SILLAS CH04 HOUDINI

Tras el acertado lanzamiento de la silla CH04 HOUDINI en abril de 2009 en Milán, e15 exhibe ahora en primicia este modelo en Alemania. En abril de 2010, e15 habrá ampliado esta familia de sillas, concebida por el diseñador de Munich Stefan Diez. Su presentación tendrá lugar en el Salone del Mobile de Milán.

La silla CH04 HOUDINI ya cuenta el prestigioso premio , Interior Innovation Award 2010 así como con las nominaciones a los premios de diseño Red Dot Award 2010y Brit Insurance Design Awards 2010 del Museo del Diseño de Londres.

ESTANTERÍA SH05 ARIE

Distinguida con los galardones de Red Dot Award 2009 e Interior Innovation Award 2009, la estantería SH05 ARIE del diseñador afincado en París Arik Levy se presenta por primera vez en versión magnética desmontable. La estantería está disponible en dos alturas diferentes. La versión de mayor altura también se oferta ahora desmontable en dos partes para facilitar su transporte.

STAND FERIA E15 EN LA IMM COLOGNE

Con motivo de su aniversario, e15 se presenta en la edición imm cologne 2010 con un concepto de stand ferial desarrollado expresamente a tal efecto. El carácter de estudio del stand reflejará el continuo proceso creativo de la marca e15 y permitirá adentrarse en el universo de formas de e15 valiéndose de maquetas, materiales, documentación gráfica y bocetos. La iluminación corre a cargo de tubos fluorescentes y el pavimento es de tipo industrial, ideal para plasmar un ambiente de trabajo creativo.

Apuntes para los redactores

Tras 15 años de labor creativa, e15 echa una mirada retrospectiva a una colección integral y congruente, a la vez que se enorgullece de su colaboración con artistas, diseñadores y arquitectos procedentes de todas partes del mundo, sin olvidar la exclusiva red internacional de distribuidores que cuenta con más de 550 socios. Para el año de su aniversario, la empresa tiene prevista una serie de eventos y exposiciones a escala internacional.

Las ilustraciones con motivo del aniversario que e15 utiliza para el stand ferial, la página web y los medios de comunicación son obra del artista neoyorquino Mark Borthwick, con quien ya ha colaborado para la exposición y el libro „Furniture Ways“.

E15 en IMM COLOGNE 2010

19 - 24 de enero de 2010

Pabellón 11.2 stand J20

Feria de Colonia

Horarios de apertura al público de la feria: 10:00 - 19:00 h

El equipo de RR. PP. de e15 le atenderá encantado para facilitarle mayor información y material gráfico en formato de alta resolución: Susanne Günther, tel. +49-(0)6171-9795 25, susanne.guenther@e15.com; Carina Müßen, tel. +49-(0)6171-9795 23, carina.muessen@e15.com.

E15 Design und Distributions GmbH

www.e15.com

/ más...

PARA COMENZAR A CELEBRAR SU 15º ANIVERSARIO, E15 PRESENTA POR PRIMERA VEZ EN IMM COLOGNE 2010 LAS SIGUIENTES NOVEDADES:

TA16 ANNA

Mesa

Diseño: Philipp Mainzer, 2009

Como complemento a la elegante mesa rectangular TA14 ANTON, e15 descubre el modelo TA16 ANNA, en su versión redondeada. Compacta tanto en material como en diseño, la mesa redonda TA16 ANNA, obra de Philipp Mainzer, se oferta con un tablero de 20 mm de grosor en roble aceitado, roble impregnado en color o nogal también con acabado al aceite. La mesa está disponible en dos diámetros, confiriendo versatilidad de uso en función del espacio donde se ubique. Las ubicación de las esbeltas patas permite distribuir con total libertad los asientos en hasta seis u ocho plazas.

Material, superficie:

Roble y nogal europeo, acabados al aceite; roble europeo, impregnado, barnizado

Subestructura:

Acero inoxidable, pulido; acero, con revestimiento electrostático

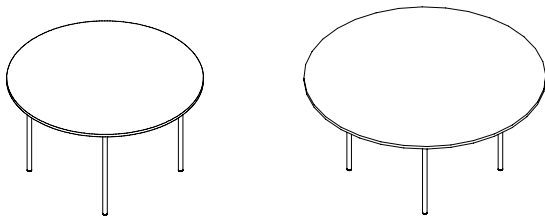

TA17 LONDON

Mesa

Diseño: Philipp Mainzer, 2009

Nominada al galardón Interior Innovation Award Cologne 2010.

TA17 LONDON, la nueva mesa de comedor que e15 descubre en primicia en esta edición de la feria, supone la moderna reinterpretación de todo un clásico, el modelo TA04 BIGFOOT™. Su equilibrada armonía de dimensiones reside en su sensacional grosor de 60 mm de madera maciza, tanto para el tablero de mesa como para las patas. Diseñada por el arquitecto Philipp Mainzer, la nueva mesa refleja el lenguaje de formas de este producto clásico de 1995. En comparación, TA17 LONDON prescinde de uniones y de ranurado en las patas, aportando elegancia adicional a la mesa. La compacta TA17 LONDON con sus patas rectangulares dispuestas a ambos costados del tablero convence por su característico impacto visual, reproduciendo el sofisticado perfeccionamiento del apreciado y elegante clásico de e15, la mesa TA04 BIGFOOT.

Material, superficie: Roble europeo, acabado al aceite

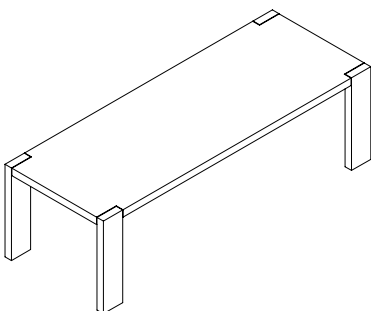

CT08 VIER

Mesa auxiliar / Side table

Diseño: Philipp Mainzer, 2009

Nominada al galardón Interior Innovation Award Cologne 2010.

La mesa de cristal CT08 VIER (del alemán „cuatro“) es la mesa auxiliar más reciente de e15 y supone el complemento lógico de la mesa auxiliar de cristal CT07 DREI (del alemán „tres“). Ideado por Philipp Mainzer, este diseño, basado en la unión de cinco superficies de vidrio en color, viene a ampliar la gama e15 de mesas auxiliares en torno al sistema de sofá SF03 SHIRAZ. Con su geometría simétrica, esta mesa en vidrio coloreado en gris humo o azul oscuro rezuma sofisticación, pudiendo servir de mesa auxiliar, de apoyo, mesita de noche, así como de revistero.

Material, superficie: Vidrio, coloreado en masa

Colores: Azul oscuro; gris humo

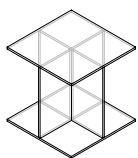

CH04 HOUDINI

Silla, silla con reposabrazos

Diseño: Stefan Diez, 2009

Nominada a los galardones Interior Innovation Award Cologne 2010, Reddot Award 2010 y Brit Insurance Design Award 2010 del Museo del Diseño de Londres

La silla CH04 HOUDINI forma parte de la familia de sillas homónima, obra del diseñador alemán Stefan Diez. Fabricada en madera de roble laminada, chapada y barnizada, la silla constituye el complemento ideal para las mesas E-15. Su inconfundible lenguaje de formas pone de relieve una silla de madera moderna, a la par que atemporal, que se perfila especialmente idónea en el ámbito de equipamiento para grandes proyectos y también como silla de comedor para el hogar. Esta silla física y estéticamente liviana tiene un respaldo curvo que promete comodidad, unido a una agradable superficie de asiento de 500 por 435 mm. La silla posee una altura de asiento de 460 mm, no es apilable.

Material, superficie: Madera de roble laminada, chapada, barnizada transparente; madera de roble laminada, barnizada a color; asiento acolchado; tapizado completo

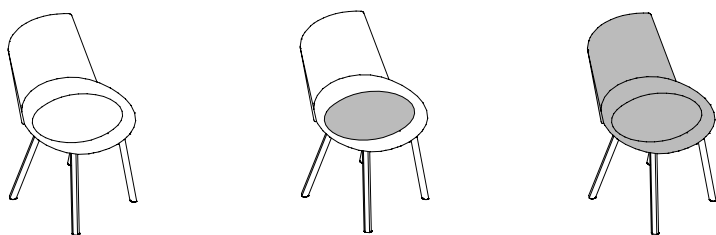

La silla con reposabrazos forma parte de la familia de sillas CH04 HOUDINI, creada por el diseñador alemán Stefan Diez. El respaldo y el asiento del modelo CH04 HOUDINI están fabricados en panel laminado y chapado de madera de roble, que se curvan con suma elegancia en torno a un completo aro fresado de madera maciza. Un asiento cómodo por definición. Esta silla física y estéticamente liviana constituye el complemento ideal para las mesas E-15. La altura delantera del reposabrazos es de 650 mm, alcanzando una altura máxima de 780 mm en el respaldo. El asiento de 570 por 400 mm garantiza un agradable confort. La silla con reposabrazos posee una altura de asiento de 460 mm. No es apilable.

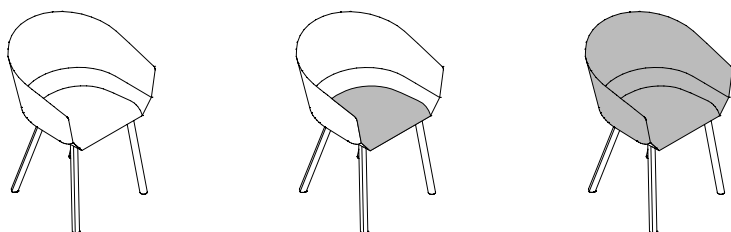

SH05 ARIE

Estantería

Diseño: Arik Levy, 2008

Ganadora de los galardones Interior Innovation Award Cologne 2009 y Reddot Design Award 2009, nominada al Premio de Diseño de la República Federal de Alemania 2010.

La estantería SH05 ARIE está fabricada en madera maciza de 25 mm de grosor o en tablero de fibra de densidad media con revestimiento electrostático blanco, pudiendo ser suministrada en dos alturas diferentes. El diseño de la estantería permite un sinfín de perfectas combinaciones de sus elementos entre sí. Así pues, se pueden colocar varias estanterías sucesivas sin que resulte reiterativo a la vista. Las esquinas se resuelven con elegancia, apreciándose el conjunto como un continuo y pasando desapercibidos los puntos de unión existentes tanto en interior como exterior. Asimismo, la combinación de estantería y aparador ofrece una exquisita superficie de presentación y conservación. Al no distinguirse el lado anterior del posterior, el modelo SH05 Arie permite su libre disposición en el espacio para crear ambientes diferenciados. Este mueble se suministra en una sola pieza o bien, con la altura superior, en versión desmontable. Los elementos de unión son magnéticos y, por lo tanto, invisibles. La altura de los compartimientos es de 350 mm.

SH05 ARIE está disponible en una altura de estantería de 1920 mm y una altura de aparador alternativa de 795 mm, siendo ofertada en roble europeo encerado y tablero de fibra de densidad media con revestimiento electrostático blanco.

