

COMUNICATO STAMPA E15
IMM COLOGNE 2010
COLONIA, 19 – 24 GENNAIO 2010

E15 FESTEGGIA IL SUO 15° ANNIVERSARIO: IL MARCHIO DI DESIGN TEDESCO PRESENTA LE NOVITÀ ALL'IMM COLOGNE 2010

E15, il marchio di arredamento del segmento premium fondato nel 1995 nella zona est di Londra e conosciuto per i suoi classici in legno massello TA04 BIGFOOT™ e ST04 BACKENZAHN™, compie 15 anni. Come primo evento dell'anniversario, e15 presenta all'imm cologne 2010 uno stand fieristico dal concetto rivoluzionario e nuovi tavoli a firma di Philipp Mainzer, direttore creativo e cofondatore dell'impresa. Inoltre vengono presentati elementi selezionati di arredo della collezione che comprende attualmente 95 prodotti. Un'anteprima a livello tedesco sarà la presentazione della famiglia di sedie CH04 HOUDINI di Stefan Diez e di una nuova versione, componibile, dello scaffale SH05 ARIE di Arik Levy.

TAVOLO DA PRANZO TA17 LONDON

Il nuovo tavolo da pranzo TA17 LONDON, che verrà proposto per la prima volta da e15 in occasione di questa fiera, è l'interpretazione moderna e innovativa del classico TA04 BIGFOOT™. Il legno massello impiegato per il piano e le gambe, con i suoi notevoli 60 mm di spessore, genera un'equilibrata armonia delle proporzioni. Il nuovo tavolo, progettato dall'architetto Philipp Mainzer, riprende il linguaggio formale del classico del 1995. Rispetto ad esso il TA17 LONDON non ha comunque telaio e non presenta fessure nelle gambe, cosa che ne sottolinea ulteriormente l'eleganza. La leggerezza delle forme del TA17 LONDON e le sue gambe rettangolari, posizionate longitudinalmente rispetto al piano, convincono per la peculiarità del tratto e per il forte impatto visivo, e rappresentano il raffinato sviluppo TA04 BIGFOOT™, il classico di e15.

TAVOLO DA PRANZO ROTONDO TA16 ANNA

A completamento dell'elegante tavolo rettangolare TA14 ANTON, e15 propone la sua versione rotonda: TA16 ANNA. Il tavolo rotondo TA16 ANNA, alleggerito nel materiale e nel design e progettato da Philipp Mainzer, presenta un piano spesso 20 mm in rovere oliato, rovere mordenzato e verniciato o noce oliato. Il tavolo è disponibile in due differenti diametri e può essere quindi impiegato nei locali più diversi. Le quattro gambe dal diametro ridotto sono montate in modo da consentire di posizionare senza difficoltà da sei a otto sedie nel modo più idoneo.

TAVOLINO IN VETRO CT08 VIER

Il tavolino in vetro CT08 VIER è la più recente creazione di questo genere di e15 e rappresenta il coerente completamento del tavolino in vetro CT07 DREI. Il tavolo progettato da Philipp Mainzer, formato dalla combinazione di cinque superfici di vetro colorate, amplia il programma di tavolini e15 per il sistema di divani SF03 SHIRAZ. Grazie alla sua forma simmetrica, il tavolo in vetro blu o grigio fumo si presenta come un oggetto elegante e raffinato, che può essere impiegato come tavolino, piano di appoggio, comodino e anche come porta riviste.

I nuovi articoli TA17 LONDON e CT08 VIER sono stati nominati per l'Interior Innovation Award 2010 della Fiera di Colonia.

FAMIGLIA DI SEDIE CH04 HOUDINI

A seguito del successo ottenuto dal lancio della sedia CH04 HOUDINI nell'aprile 2009 a Milano, e15 la presenta ora per la prima volta in Germania. e15 ha in programma per l'aprile 2010 un ampliamento di questa famiglia di sedie, ideate dal designer di Monaco Stefan Diez, e lo presenterà al Salone del Mobile di Milano.

La sedia CH04 HOUDINI ha vinto l'Interior Innovation Award 2010 nelle categorie Best Detail, Best Item e Best Material ed è già stata nominata per i rinomati premi di design Red Dot Award 2010 e Brit Insurance Design Awards 2010 del Design Museum di Londra.

/ continua...

SCAFFALE SH05 ARIE

Lo scaffale SH05 ARIE, ideato dal designer Arik Levy, residente a Parigi, è stato premiato con il Red Dot Award 2009 e con l'Interior Innovation Award 2009, e ora viene presentato per la prima volta in versione componibile con montaggio magnetico. Lo scaffale è disponibile in due altezze diverse e la versione alta è disponibile ora anche in due pezzi separati per facilitarne il trasporto.

STAND E15 ALL' IMM COLOGNE

In occasione del suo anniversario, e15 si presenta all'imm cologne 2010 con uno stand fieristico studiato appositamente per questo avvenimento. Ricreando l'atmosfera di un atelier, esso vuole rappresentare il processo di continuo sviluppo del design del marchio e15 e, grazie all'esposizione di modelli, campioni di materiali, componenti dei mobili, documentazioni fotografiche e schizzi, consente di scoprire il mondo della progettazione di e15. L'illuminazione, realizzata con l'ausilio di lampade fluorescenti tubolari, e il pavimento industriale danno espressione anche visiva alla creatività dell'ambiente di lavoro.

Informazioni per redattori

Dopo 15 anni di grande attività creativa, e15 può farsi vanto con orgoglio di una collezione coerente e logica, di collaborazioni con artisti, designer e architetti di tutto il mondo nonché di una rete di distribuzione internazionale esclusiva con oltre 550 partner. Nell'anno del suo anniversario, l'impresa ha pianificato una serie di esposizioni ed eventi.

Le illustrazioni per l'anniversario impiegate da e15 per lo stand fieristico, il sito web e gli altri mezzi di comunicazione sono state ideate dall'artista newyorkese Mark Borthwick, con cui l'azienda ha già cooperato per l'esposizione e il libro „Furnished Ways“

E15 all'IMM COLOGNE 2010

19 – 24 gennaio 2010

Padiglione 11.2, stand J20

Fiera di Colonia

Orario di apertura della fiera: ore 10.00 – 19.00

Il team PR di e15 è a vostra disposizione per ulteriori informazioni ed immagini in formato ad alta risoluzione:

Susanne Günther, tel. +49-(0)6171-9795 25, susanne.guenther@e15.com;

Carina Müßen, tel. +49-(0)6171-9795 23, carina.muessen@e15.com.

E15 Design und Distributions GmbH

www.e15.com

/ continua...

COME PRIMO EVENTO DEL 15° ANNIVERSARIO, E15 PRESENTA IN ANTEPRIMA LE SEGUENTI NOVITÀ ALL'IMM COLOGNE 2010

TA16 ANNA

Tavolo

Design: Philipp Mainzer, 2009

A completamento dell'elegante tavolo rettangolare TA14 ANTON, e15 propone la sua versione rotonda: TA16 ANNA. Il tavolo rotondo TA16 ANNA, alleggerito nel materiale e nel design e progettato da Philipp Mainzer, presenta un piano spesso 20 mm in rovere oliato, rovere mordenzato e verniciato o noce oliato. Il tavolo è disponibile in due differenti diametri e può essere quindi impiegato nei locali più diversi. Le quattro gambe dal diametro ridotto sono montate in modo da consentire di posizionare senza difficoltà da sei a otto sedie nel modo più idoneo.

Materiale, superficie

Rovere europeo, oliato; noce europeo, oliato; rovere europeo, mordenzato, verniciato

Telaio

Acciaio inox, lucidato; acciaio, verniciato a polvere

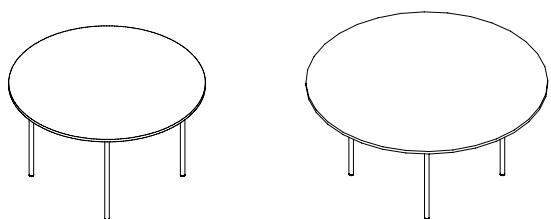

TA17 LONDON

Tavolo

Design: Philipp Mainzer, 2009

Nominato per l'Interior Innovation Award Cologne 2010.

Il nuovo tavolo da pranzo TA17 LONDON, che verrà proposto per la prima volta da e15 in occasione di questa fiera, è l'interpretazione moderna e innovativa del classico TA04 BIGFOOT™. Il legno massello impiegato per il piano e le gambe, con i suoi notevoli 60 mm di spessore, genera un'equilibrata armonia delle proporzioni. Il nuovo tavolo, progettato dall'architetto Philipp Mainzer, riprende il linguaggio formale del classico del 1995. Rispetto ad esso il TA17 LONDON non ha comunque telaio e non presenta fessure nelle gambe, cosa che ne sottolinea ulteriormente l'eleganza. La leggerezza delle forme del TA17 LONDON e le sue gambe rettangolari, posizionate longitudinalmente rispetto al piano, convincono per la peculiarità del tratto e per il forte impatto visivo, e rappresentano il raffinato sviluppo TA04 BIGFOOT™, il classico di e15.

Materiale, superficie

Rovere europeo, oliato

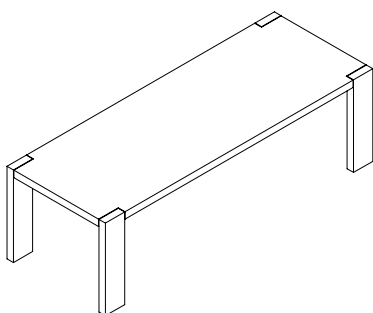

CT08 VIER

Tavolino / Side table
Design: Philipp Mainzer, 2009

Nominato per l'Interior Innovation Award Cologne 2010.

Il tavolino in vetro CT08 VIER è la più recente creazione di questo genere di e15 e rappresenta il coerente completamento del tavolino in vetro CT07 DREI. Il tavolo progettato da Philipp Mainzer, formato dalla combinazione di cinque superfici di vetro colorate, amplia il programma di tavolini e15 per il sistema di divani SF03 SHIRAZ. Grazie alla sua forma simmetrica, il tavolo in vetro blu o grigio fumo si presenta come un oggetto elegante e raffinato, che può essere impiegato come tavolino, piano di appoggio, comodo e anche come porta riviste.

Materiale, superficie
Vetro, in pasta colorata

Colori
Blu; grigio fumo

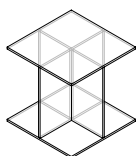

CH04 HOUDINI

Sedia, sedia a pozzetto
Design: Stefan Diez, 2009

Nominata per l'Interior Innovation Award Cologne 2010, per il Red Dot Award 2010 e per il Brit Insurance Design Award 2010 del Design Museum di Londra

La sedia CH04 HOUDINI è parte dell'omonima famiglia di sedie progettata dal designer tedesco Stefan Diez. Realizzata in compensato di rovere impiallacciato e verniciato, la sedia rappresenta il completamento ideale della serie di tavoli E15. Il suo inconfondibile linguaggio formale dà vita ad una sedia moderna e tuttavia classica, particolarmente adatta per l'arredamento contract e come sedia da pranzo per l'arredamento privato. La sedia, leggera sia dal punto di vista fisico che nel design, è composta da uno schienale avvolgente e da una seduta larga 500 mm e profonda 435 mm che garantisce un'eccezionale comodità. L'altezza di seduta della sedia che non è impilabile è di 460 mm. /

Materiale, superficie
Compensato di rovere impiallacciato, verniciatura trasparente; compensato di rovere impiallacciato, verniciatura colorata; seduta imbottita; completamente imbottita

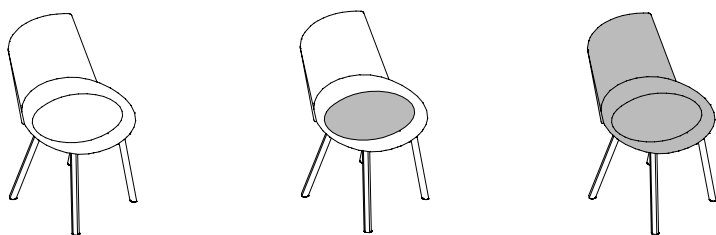

La sedia a pozzetto è parte della famiglia di sedie CH04 HOUDINI, progettata dal designer tedesco Stefan Diez. Lo schienale e la seduta della CH04 HOUDINI sono realizzate con pannelli di compensato di rovere impiallacciato armonicamente arcuati attorno ad un anello di legno massello fresato, che formano così una comoda sedia a pozzetto. La sedia, leggera sia dal punto di vista fisico che nel design, rappresenta il completamento ideale della serie di tavoli E15. L'altezza del bracciolo è pari a 650 mm nella parte anteriore e raggiunge l'altezza massima di 780 mm sullo schienale. La seduta larga 570 mm e profonda 400 mm garantisce un'eccezionale comodità. La sedia a pozzetto ha un'altezza di seduta di 460 mm e non è impilabile.

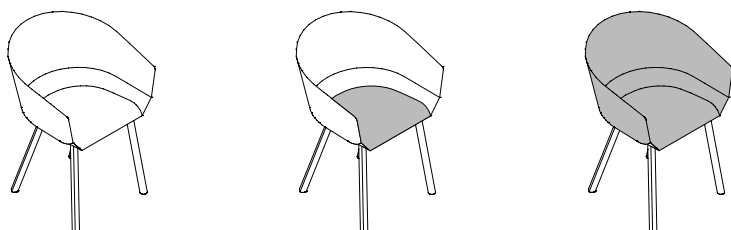

SH05 ARIE

Scaffale

Design: Arik Levy, 2008

Vincitore dell'Interior Innovation Award Cologne 2009, vincitore del Red Dot Design Award 2009, nominato per il premio di design della Repubblica Federale Tedesca 2010.

Lo scaffale SH05 ARIE viene realizzato in legno massello dello spessore di 25 mm oppure in pannelli MDF bianchi verniciati a polvere, ed è disponibile in due altezze diverse. Il sistema rivoluzionario dello scaffale consente molteplici possibilità di combinazione senza bisogno di altri elementi. In questo modo è possibile disporre più scaffali affiancati senza che se ne noti la ripetizione. Con questo scaffale è possibile realizzare un montaggio ad angolo in modo elegante e senza soluzione di continuità, sia all'esterno che all'interno. Anche la combinazione di scaffale e sideboard dà vita ad una raffinata superficie di esposizione e appoggio. Poiché il fronte e il retro non sono definiti, è possibile impiegare SH05 Arie anche come elemento divisorio stand-alone nel locale. Questo mobile viene fornito come pezzo unico oppure, nella sua versione alta, anche in due pezzi separati. Gli elementi di collegamento sono magnetici e pertanto invisibili. L'altezza dei ripiani è di 350 mm.

SH05 ARIE è disponibile con un'altezza dello scaffale di 1920 mm oppure, in alternativa, con un'altezza del sideboard di 795 mm ed è realizzato in rovere europeo, cerato, e pannelli MDF, verniciati a polvere e di colore bianco.

