

COMMUNIQUÉ DE PRESSE E15
IMM COLOGNE 2010
COLOGNE DU 19 AU 24 JANVIER 2010

E15 FÊTE SES 15 ANS: LA MARQUE DE DESIGN ALLEMANDE PRÉSENTE SES NOUVEAUTÉS À L'OCCASION DU SALON IMM COLOGNE 2010

E15, la marque de meuble allemande fondée en 1995 à l'Est de Londres et connue grâce aux grands classiques en bois massif TA04 BIGFOOT™ et ST04 BACKENZAHN™, a aujourd'hui 15 ans. Pour ouvrir les festivités, e15 a présenté à l'occasion du salon imm cologne 2010, un extraordinaire concept de stand de salon ainsi que de nouvelles tables signées Philipp Mainzer, directeur créatif et fondateur de l'entreprise. En outre, des meubles sélectionnés parmi la large collection de 95 produits ont été exposés. La famille de chaises CH04 HOUDINI signée Stefan Diez a été présentée pour la première fois en Allemagne et l'étagère SH05 ARIE d'Arik Levy a été révélée dans une nouvelle version démontable.

TABLE À MANGER TA17 LONDON

TA17 LONDON, la nouvelle table à manger qu'e15 a présenté pour la première fois sur ce salon, est une réinterprétation moderne du classique TA04 BIGFOOT™. Avec une imposante épaisseur de bois massif de 60 mm au niveau du plateau et des pieds, cette table offre une harmonie dimensionnelle équilibrée. La nouvelle table, conçue par l'architecte Philipp Mainzer, reprend les formes de grand classique de 1995. En comparaison, la table TA17 LONDON ne présente pas d'éclisses, ni de crevasses dans les pieds, ce qui souligne de surcroît l'élégance de la table. La table réduite TA17 LONDON avec ses pieds rectangulaires positionnés dans la longueur du plateau, convainc par son effet visuel puissant et caractéristique, et représente l'évolution élégante du classique d'e15, TA04 BIGFOOT™.

TABLE À MANGER RONDE TA16 ANNA

En complément de l'élégante table rectangulaire TA14 ANTON, e15 présente sa version ronde : TA16 ANNA. Réduite d'un point de vue matériel et structurel, la table ronde TA16 ANNA, conçue par Philipp Mainzer, est proposée avec un plateau de 20 mm d'épaisseur en chêne huilé, chêne teinté ou noyer huilé. La table est disponible en deux diamètres différents et trouve ainsi sa place dans des espaces variés. La disposition des quatre pieds de la table au faible diamètre permet de répartir sans problème six à huit places autour de la table.

TABLE D'APPOINT EN VERRE CT08 VIER

La table en verre CT08 VIER est la dernière table d'appoint d'e15 et est le complément logique de la table d'appoint en verre CT07 DREI. La table composée de cinq vitres colorées a été conçue par Philipp Mainzer et élargit la gamme d'e15 en matière de tables d'appoint autour du système de canapé SF03 SHIRAZ. De par sa géométrie symétrique, la table en verre teinté bleu foncé ou gris fumée donne l'impression d'un objet de style qui peut aussi bien servir de table d'appoint, de tablette, de table de nuit que de porte-revue.

Les nouveautés TA17 LONDON et CT08 VIER ont été nommées pour l'Interior Innovation Award 2010 du salon de Cologne.

FAMILLE DE CHAISES CH04 HOUDINI

Après une introduction réussie en avril 2009 à Milan, e15 la présente aujourd'hui la chaise CH04 HOUDINI pour la première fois en Allemagne. e15 prévoit pour avril 2010 une extension de cette famille de chaises, conçue par le designer munichois Stefan Diez, et la présentera lors du salon du meuble à Milan.

La chaise CH04 HOUDINI a gagné plusieurs prix d'Interior Innovation Award 2010 dans les catégories Best Detail, Best Item, Best Material. Dans la catégorie Best-Material-Award la chaise a même reçu la distinction Best of the Best. En outre CH04 HOUDINI est nommée pour les célèbres prix de design Red Dot Award 2010 et Brit Insurance Design Awards 2010 du musée du design de Londres.

ÉTAGÈRE SH05 ARIE

L'étagère SH05 ARIE du designer Arik Levy vivant à Paris a été distinguée au Red Dot Award 2009 et à l'Interior Innovation Award 2009 et a été présentée pour la première fois dans sa version démontable avec système aimanté. L'étagère est disponible en deux hauteurs différentes. La version haute est à présent proposée en deux parties démontables permettant un transport en toute facilité.

STAND D'E15 SUR LA SALON IMM COLOGNE

À l'occasion de son anniversaire, e15 s'est présenté sur le salon imm cologne 2010 avec un concept de stand spécialement développé pour l'évènement. Le stand aux allures d'atelier doit souligner le processus de conception continu de la marque e15 et donne un aperçu du monde créatif d'e15 grâce aux modèles, échantillons de matériau, éléments de meuble, documents photos et croquis. L'éclairage avec des tubes fluorescents et le sol industriel révèlent une atmosphère de travail créative.

Remarques pour les rédacteurs

Après 15 années de création, e15 jette avec fierté un regard rétrospectif sur une collection cohérente et bien conçue, sur des collaborations avec des artistes, designers et architectes du monde entier ainsi que sur un réseau de distribution international exclusif constitué de plus de 550 partenaires. À l'occasion de ses 15 ans d'anniversaire, l'entreprise prévoit une série d'expositions et d'évènements partout dans le monde.

Les illustrations spéciales anniversaire qu'e15 utilise pour son stand de salon, son site Internet et les supports de communication, sont signées Mark Borthwick, artiste new-yorkais avec qui l'entreprise a déjà coopéré pour l'exposition et le livre « FURNITURED WAYS ».

E15 au salon IMM COLOGNE 2010

Du 19 au 24 janvier 2010

Hall 11.2 stand J20

Parc des expositions de Cologne

Horaires d'ouverture du salon: 10h00 – 19h00

L'équipe RP d'e15 se tient à votre disposition pour plus d'informations et de photos / illustrations en format haute résolution: Susanne Günther, Tél. +49-(0)6171-9795 25, susanne.guenther@e15.com;
Carina Müßen, Tél. +49-(0)6171-9795 23, carina.muessen@e15.com.

E15 Design und Distributions GmbH

www.e15.com

/ plus...

POUR OUVRIR LES FESTIVITÉS DE SON 15ÈME ANNIVERSAIRE, E15 A PRÉSENTÉ POUR LA PREMIÈRE FOIS AU SALON IMM COLOGNE 2010 LES NOUVEAUTÉS SUIVANTES :

TA16 ANNA

Table

Conception: Philipp Mainzer, 2009

En complément de l'élégante table rectangulaire TA14 ANTON, e15 présente sa version ronde : TA16 ANNA. Réduite d'un point de vue matériel et structurel, la table ronde TA16 ANNA, conçue par Philipp Mainzer, est proposée avec un plateau de 20 mm d'épaisseur en chêne huilé, chêne teinté ou noyer huilé. La table est disponible en deux diamètres différents et trouve ainsi sa place dans des espaces variés. La disposition des quatre pieds de la table au faible diamètre permet de répartir sans problème six à huit places autour de la table.

Matériau, surface:

Chêne européen, huilé; noyer européen, huilé; chêne européen, teinté, vernis

Piètement:

Acier inox, brossé; acier, peint par poudrage

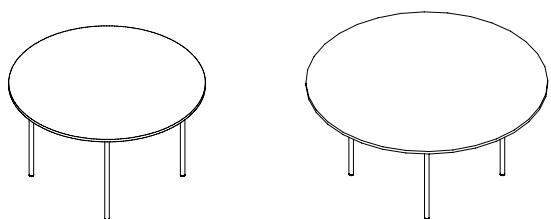

TA17 LONDON

Table

Conception: Philipp Mainzer, 2009

Nommée pour l'Interior Innovation Award Cologne 2010.

TA17 LONDON, la nouvelle table à manger qu'e15 a présenté pour la première fois sur ce salon, est une réinterprétation moderne du classique TA04 BIGFOOT™. Avec une imposante épaisseur de bois massif de 60 mm au niveau du plateau et des pieds, cette table offre une harmonie dimensionnelle équilibrée. La nouvelle table, conçue par l'architecte Philipp Mainzer, reprend le langage des formes de grand classique de 1995. En comparaison, la table TA17 LONDON ne présente pas d'éclisses, ni de crevasses dans les pieds, ce qui souligne l'élégance de la table. La table réduite TA17 LONDON avec ses pieds rectangulaires positionnés dans la longueur du plateau, convainc par son effet visuel puissant et caractéristique, et représente l'évolution élégante du classique d'e15, TA04 BIGFOOT™.

Matériau, surface:

Chêne européen, huilé

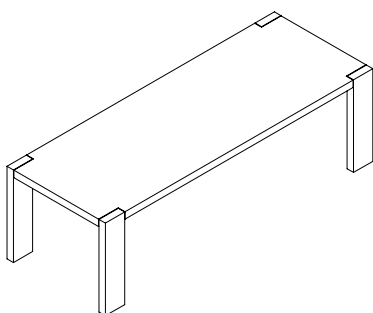

CT08 VIER

Table d'appoint / desserte

Conception: Philipp Mainzer, 2009

Nommée pour l'Interior Innovation Award Cologne 2010.

La table en verre CT08 VIER est la dernière table d'appoint d'e15 et est le complément logique de la table d'appoint en verre CT07 DREI. La table composée de cinq vitres colorées a été conçue par Philipp Mainzer et élargit la gamme d'e15 en matière de tables d'appoint autour du système de canapé SF03 SHIRAZ. De par sa géométrie symétrique, la table en verre teinté bleu foncé ou gris fumée donne l'impression d'un objet de style qui peut aussi bien servir de table d'appoint, de tablette, de table de nuit que de porte-revue.

Matériau, surface:

Verre, teinté

Couleurs:

Gris foncé; gris fumée

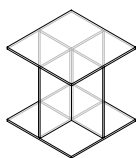

CH04 HOUDINI

Chaise, chaise avec accoudoirs

Conception: Stefan Diez, 2009

Nommée pour l'Interior Innovation Award Cologne 2010, pour le Red Dot Award 2010, pour le Brit Insurance Design Award 2010 du musée du design de Londres

La chaise CH04 HOUDINI fait partie de la famille de chaises du même nom, conçue par le designer allemand Stefan Diez. En contreplaqué de chêne laqué, la chaise s'accorde parfaitement aux tables de la marque e15. Ses formes uniques en font d'elle une chaise moderne mais toutefois intemporelle qui convient particulièrement bien à un usage collectif mais aussi à un usage domestique en tant que chaise de salle à manger. La chaise légère aussi bien visuellement que physiquement se compose d'un dossier incurvé et d'une assise de 500 mm de large et de 435 mm de profondeur offrant un agréable confort. La chaise présente une hauteur d'assise de 460 mm et n'est pas empilable.

Matériau, surface :

Contreplaqué de chêne, laqué clair; contreplaqué de chêne, laqué couleur; assise rembourrée; entièrement rembourrée

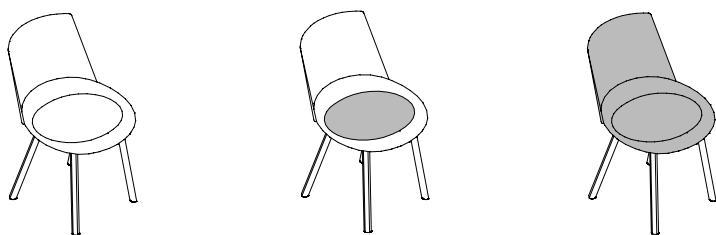

La chaise avec accoudoirs fait partie de la famille de chaises CH04 HOUDINI conçue par le designer allemand Stefan Diez. Le dossier et l'assise de la chaise CH04 HOUDINI sont faits en plaques de contreplaqué de chêne qui sont harmonieusement incurvées autour d'un anneau en bois massif complexe fraisé et qui forment ainsi une coque de siège confortable. La chaise légère aussi bien visuellement que physiquement s'accorde parfaitement aux tables de la marque e15. À l'avant, la hauteur des accoudoirs est de 650 mm pour atteindre un maximum de 780 mm au niveau du dossier. L'assise de 570 mm de large et 400 mm de profondeur assure un agréable confort. La chaise avec accoudoirs présente une hauteur d'assise de 460 mm et n'est pas empilable.

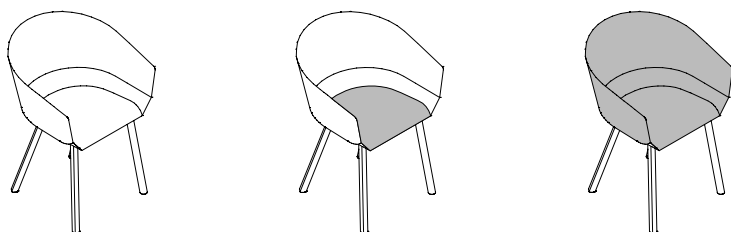

SH05 ARIE

Étagère

Conception: Arik Levy, 2008

Vainqueur de l'Interior Innovation Award Cologne 2009, vainqueur du Red Dot Design Award 2009, nommée pour le prix du design de la République fédérale d'Allemagne 2010.

L'étagère SH05 ARIE se compose de planches de 25 mm d'épaisseur en bois massif ou en panneaux de fibres peints par poudrage en blanc et est disponible en deux hauteurs différentes. Le concept design de l'étagère offre une multitude de combinaisons possibles. Ainsi plusieurs étagères peuvent être alignées les unes à côté des autres sans avoir une impression de répétition. Cette étagère permet aussi d'aménager élégamment un coin, les points de contact restant invisibles à l'extérieur comme à l'intérieur. La combinaison d'étagères et d'éléments bas offre une surface de rangement et de présentation esthétique. L'absence de face arrière ou avant permet de placer librement l'étagère SH05 dans la pièce, pouvant ainsi servir de séparateur d'espace. Ce meuble est fourni en une seule pièce ou est démontable pour la version haute. Les raccords sont magnétiques et donc invisibles. La hauteur de compartiment est de 350 mm.

SH05 ARIE est disponible en version haute de 1920 mm et en version basse de 795 mm, en chêne européen ciré ou avec panneaux de fibres de densité moyenne, peints par poudrage en blanc.

