

## COMMUNIQUÉ DE PRESSE E15

**E15 AU SALON INTERIEUR DE KORTRIJK, HALL 4, STAND 455  
KORTRIJK, DU 15 AU 24 OCTOBRE 2010**

**E15 PRÉSENTE SA COLLECTION DE NOUVEAUTÉS 2010 AU SALON INTERIEUR DE KORTRIJK. LA MARQUE HAUT-DE-GAMME Y EXPOSE LES SIÈGES DU DESIGNER STEFAN DIEZ, LES TABLES DE L'ARCHITECTE PHILIPP MAINZER, DES TISSUS ECOVATEURS POUR SON MOBILIER REMBOURRÉ ET DE NOUVELLES COULEURS EXUBÉRANTES POUR LE TAPIS CP03 KAVIR DE FARAH EBRAHIMI.**

La marque haut de gamme allemande e15 présente ses nouveautés 2010 à l'occasion du salon Interieur de Kortrijk. Outre les classiques de la collection existante pour l'habitat et le domaine professionnel, e15 y expose la nouvelle série de fauteuils du designer Stefan Diez : les fauteuils EC03 EUGENE et EC02 BESSY et le tabouret de bar ST10 JEAN. La marque y dévoile en outre de toute nouvelles tables, fruits de l'imagination du directeur de la création d'e15 Philipp Mainzer : la nouvelle table de salle à manger TA17 LONDON et la table d'appoint en verre CT08 VIER, qui offre un contraste des plus stimulants avec les formes organiques et abstraites de Stefan Diez. Outre une sélection éclectique de tissus pour les nouveaux sièges, la marque s'ouvre à de nouveaux horizons grâce aux couleurs exubérantes choisies par la designer Farah Ebrahimi pour le tapis CP03 KAVIR. Déjà primé, le système de canapé modulaire SF03 SHIRAZ est présenté dans l'une de ses nouvelles combinaisons d'étoffe et de lin.

En tant que fabricant de meubles, e15 est synonyme de design moderne, de matériaux de grande qualité et de méthodes de fabrication artisanales innovantes. Les nouveautés présentées pour la première fois au Salone del Mobile 2010, mettent ces principes en exergue. Avec le salon Interieur de Kortrijk, e15 entend poursuivre les célébrations de son 15e anniversaire.

Avec un nouveau canapé, deux fauteuils et un bar de tabouret de Stefan Diez, e15 présente des sièges intelligents, aux multiples facettes, qui viennent compléter la collection existante. Les nouvelles tables de Philipp Mainzer illustrent parfaitement l'esprit e15, caractérisé par des meubles mêlant minimalisme et sensualité, force et volupté. Les nouvelles couleurs sensationnelles du tapis CP03 KAVIR de Farah Ebrahimi sont une réinterprétation rafraîchissante du tapis persan noué de façon traditionnelle. e15 propose de nouvelles combinaisons de couleurs et de nouveaux tissus pour son mobilier rembourré.

Après l'IMM, le Salone del Mobile et l'ICFF, le salon Interieur de Kortrijk sera pour e15 la quatrième exposition en cette année anniversaire. A Kortrijk, la marque haut de gamme allemande propose également un stand spécialement conçu pour cet anniversaire, qui reflète l'ambiance créative qui règne dans son atelier avec des modèles, des échantillons de matériaux et des images illustrant le développement, offrant ainsi une plongée dans l'univers créatif de la marque e15.

Les illustrations de l'anniversaire e15 sont l'œuvre de l'artiste new-yorkais Mark Borthwick.

### **NOUVEAUX SIEGES PAR LE DESIGNER STEFAN DIEZ**

Avec la famille de chaises CH04 HOUDINI, Stefan Diez en 2009 a créé pour e15 un nouvel esprit en termes de matériaux et de formes pour les chaises. Celles-ci ont déjà fait sensation au niveau international, un an après leur première présentation avec plusieurs prix du design à la clef, tels le Red Dot Award 2010 et l'Interior Innovation Award 2010. Poursuivant cette coopération placée sous le signe de la créativité, e15 présente en 2010 une gamme de sièges qui, par leur forme unique et leur matériau, constituent une suite logique à la série CH04 HOUDINI. Avec le canapé SF05 BESS, le petit

fauteuil et le tabouret EC02 BESSY, le grand fauteuil EC03 EUGENE et le tabouret de bar ST10 JEAN, e15 lance des sièges d'aspect moderne et intemporel, qui s'intègrent harmonieusement aux intérieurs les plus variés, comme pièces uniques ou en combinaison avec les autres meubles e15. Tous les nouveaux sièges sont disponibles dans les couleurs CH04 HOUDINI : blanc signal, gris circulation, noir intense et vernis clair.

#### LE TABOURET ST10 JEAN ET FAUTEUIL EC03 EUGENE

Au salon Intérieur de Kortrijk, e15 présentera le nouveau tabouret ST10 JEAN et le fauteuil EC03 EUGENE. En référence à la construction innovante incurvée de la chaise CH04 HOUDINI, ces deux modèles reprennent les détails de forme de la CH04 HOUDINI. Fabriqué en panneaux de bois stratifié en finition chêne, incurvés et collés à la main autour d'un anneau en bois massif fraisé, le tabouret ST10 JEAN se compose d'une assise aux rebords continus, qui assure un confort et une tenue remarquable. Entre les pieds avant, une entretoise avec profilé d'acier intégré sert de repose-pied et confère sa stabilité au tabouret de bar. Disponible dans deux hauteurs différentes, le ST10 JEAN s'utilise aussi bien dans les lieux publics que dans les espaces privés devant un plan de travail de cuisine. L'assise peut être rembourrée.

Avec ses dimensions généreuses, le fauteuil EC03 EUGENE et son dossier haut, son assise large et ses pieds arrière inclinés procurent une sensation de légèreté et de tranquillité. Il représente une interprétation moderne d'un fauteuil de salon classique. Egalement fabriqué dans un bois stratifié souple plaqué et vernis, finition chêne, le fauteuil assure un confort irréprochable, même sans rembourrage, grâce à sa courbure en bois. Comme décoration ou pour plus de confort, le fauteuil peut être complété par les coussins et oreillers CU06 NIMA, CU09 EUGENE S et CU10 EUGENE H. Le siège peut également être pourvu d'un rembourrage flexible.

#### LE CANAPÉ SF05 BESS ET LE PETIT FAUTEUIL ET LE TABOURET EC02 BESSY

Le canapé SF05 BESS et le petit tabouret et fauteuil EC02 BESSY sont également des nouveautés présentées pour la première fois au Salone del Mobile. Membres de la nouvelle famille de sièges de Stefan Diez, le canapé rembourré et le fauteuil en bois stratifié souple plaqué et vernis, finition chêne, représentent l'évolution logique de la gamme de chaises CH04 HOUDINI. Avec son dossier haut et confortable et son assise ronde rembourrée, le fauteuil EC02 BESSY prend très peu de place. Son apparence n'est pas sans évoquer un fauteuil de cocktail, qui trouve aussi bien sa place dans les logements privés que dans les espaces professionnels, notamment dans les lobbys d'hôtel et les bars. Pour plus de confort et d'originalité, le fauteuil peut être agrémenté du coussin CU06 NIMA. En option, l'EC02 BESSY est également disponible en version tabouret sans dossier.

Le canapé SF05 BESS est un deux places novateur avec assise rembourrée, qui reprend là encore l'esprit de forme de la CH04 HOUDINI, avec son dossier arrondi non rembourré en contreplaqué souple en finition chêne vernis. Disponible dans deux profondeurs d'assise, le canapé est idéal tant dans les logements privés que dans les locaux professionnels. Le rembourrage de l'assise amovible se compose de ressorts NOSAG de grande qualité et d'une combinaison équilibrée de mousses. Proposés dans différentes tailles, les coussins CU06 NIMA agrémentent à merveille le canapé pour plus de confort et d'originalité.

### **NOUVEAUTÉS PAR LE DIRECTEUR DE LA CRÉATION D'E15 PHILIPP MAINZER**

#### LA TABLE DE SALLE A MANGER TA17 LONDON

La TA17 LONDON, la nouvelle table de salle à manger d'e15, est une réinterprétation contemporaine du classique TA04 BIGFOOT™, également présent au salon Interieur. Cet élément de mobilier brille par l'harmonie de ses dimensions entre ses pieds et son plateau en bois massif de 60 mm d'épaisseur. Fruit de l'imagination de l'architecte Philipp Mainzer, la nouvelle table reprend les formes du classique de 1995. En comparaison, la TA17 LONDON ne présente ni éclisse, ni fente dans les pieds, renforçant ainsi l'impression d'élégance. Avec ses pieds rectangulaires

placés le long du panneau, la table TA17 LONDON séduit par une esthétique propre affirmée et représente l'évolution logique du classique e15 TA04 BIGFOOT™.

#### LA TABLE TA18 ZEHN

En cette année anniversaire, e15 présente, avec la table TA18 ZEHN, la quatrième nouvelle table conçue par son directeur de la création Philipp Mainzer. La table de conférence et de salle à manger TA18 ZEHN se démarque par son apparence sculpturale, car réduite à ses plus simples éléments fonctionnels avec trois panneaux structurels croisés. Elle s'inscrit ainsi pleinement dans la tradition du design cher à e15. D'une grande sobriété, son pied central placé sous le plateau de table de manière symétrique ou asymétrique en fonction de la taille de la table, rend les appuis habituels superflus. Les différentes longueurs de la table offrent ainsi un aspect toujours différent. D'une épaisseur de bois massif de 40 mm, la TA18 ZEHN est disponible en chêne huilé et s'intègre à merveille dans de nombreux intérieurs grâce à sa forme réduite. La TA18 ZEHN propose huit places assises en version 2400 mm de long et dix places en version 3000 mm.

#### LA TABLE D'APPOINT EN VERRE CT08 VIER

La table en verre CT08 VIER est la toute nouvelle table d'appoint d'e15, qui constitue le complément logique de la table d'appoint en verre CT07 DREI. Composée par l'assemblage de cinq vitres de couleur, elle est le fruit de l'imagination de Philipp Mainzer et vient parfaire la gamme de tables d'appoint d'e15, conçue autour du système de canapé SF03 SHIRAZ. D'une rare élégance grâce à sa géométrie symétrique, la table en verre teinté bleu foncé ou gris fumée, peut servir de table d'appoint, de tablette, de table de chevet ou de porte-revue.

### **NOUVELLE SÉLECTION DE TISSUS ET COULEURS DE FARAH EBRAHIMI**

Désireuse de proposer de nouvelles couleurs exubérante pour les intérieurs de logement, Farah Ebrahimi présente le tapis CP03 KAVIR pour e15 dans sept nuances résolument nouvelles et étend ainsi la palette de couleurs actuelle des tons clairs aux nuances gris foncé. Les nouvelles couleurs exubérantes constituent une réinterprétation moderne et sensuelle du tapis persan noué de façon traditionnelle. Le CP03 KAVIR est tissé à la main selon des méthodes traditionnelles. Les détails des franges mettent en exergue la structure nouée à la main du tapis et est ainsi bien plus qu'un simple élément de design.

Le CP03 KAVIR est désormais disponible dans les nouvelles couleurs suivantes : vieux rose avec franges rouge corail, jaune zinc avec franges fauve, vert menthe pâle salon français contrasté par des franges bleu turquoise, nuance taupe parfaitement mise en valeur par des franges jaune moutarde, bleu mer apaisant combiné à des franges aux tons émeraude, vert chasseur souligné par des franges brun espresso et des franges violet signal pour faire ressortir un bleu saphir floral.

**Fin./**

### **INDICATIONS POUR LES RÉDACTEURS**

#### **E15 au salon Interieur Kortrijk**

15 – 24 octobre 2010

Hall 4, stand 455

Pour obtenir de plus amples renseignements et des illustrations haute résolution, l'équipe des relations publiques d'e15 se tient à votre disposition: Susanne Günther, tél. +49-(0)6171-9795 25, [susanne.guenther@e15.com](mailto:susanne.guenther@e15.com);

Carina Müßen, tél. +49-(0)6171-9795 23, [carina.muessen@e15.com](mailto:carina.muessen@e15.com).

E15 Design und Distributions GmbH

[www.e15.com](http://www.e15.com)

## LA COLLECTION DES NOUVEAUTES E15 2010 :

### EC03 EUGENE

Fauteuil

Design: Stefan Diez, 2010

Par son apparence et sa construction, le fauteuil EC03 EUGENE représente l'évolution logique de la famille de chaises CH04 HOUDINI. Avec ses dimensions généreuses, le fauteuil EC03 EUGENE, son dossier haut, son assise large et ses pieds arrière inclinés procurent une sensation de légèreté et tranquillité. En bois stratifié souple plaqué et vernis, finition chêne, le fauteuil peut être complété par les coussins et oreillers CU06 NIMA, CU09 EUGENE S et CU10 EUGENE H. Même sans rembourrage, le fauteuil assure un confort irréfutable, grâce à sa courbure en bois. L'assise peut être pourvue d'un rembourrage fixe. L'EC03 EUGENE est un objet unique aux multiples facettes, qui convient parfaitement à un usage privé ou professionnel. Hauteur d'assise 350 mm, profondeur d'assise 590 mm et largeur d'assise 590 mm. Le fauteuil est livré en une seule pièce.

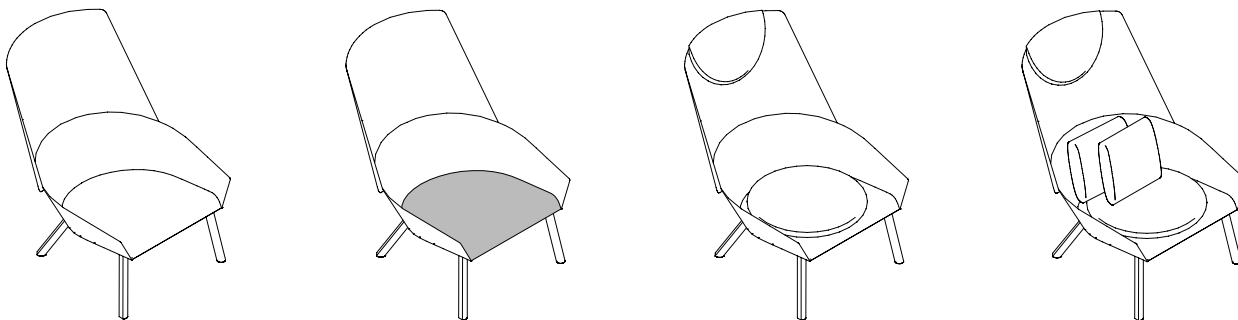

### ST10 JEAN

Tabouret de bar

Design: Stefan Diez, 2010

Le tabouret de bar ST10 JEAN s'affiche clairement comme une évolution naturelle de la famille de chaises dynamiques CH04 HOUDINI. Le ST10 JEAN se compose d'une assise aux rebords continus, qui assure un confort et une tenue remarquable. Entre les pieds avant, une entretoise avec profilé d'acier intégré sert de repose-pied et confère sa stabilité au tabouret de bar. Fabriqué en bois massif plaqué et vernis, finition chêne, le ST10 JEAN est disponible dans deux hauteurs distinctes et s'utilise aussi bien dans les lieux publics que dans les espaces privés devant un plan de travail de cuisine. Un rembourrage de l'assise est possible. Le tabouret n'est pas empilable et est livré en une pièce.



### SF05 BESS

Canapé

Design: Stefan Diez, 2010

Le canapé SF05 BESS est une suite harmonieuse à la construction dynamique du CH04 HOUDINI. Ce deux-places se compose d'une assise rembourrée et d'un dossier non rembourré en bois stratifié vernis, finition chêne, qui est élégamment incurvé à l'arrière autour de l'assise. De grande qualité, le rembourrage allie des ressorts NO SAG à une combinaison équilibrée de mousses. Pour plus de confort et d'originalité, le coussin CU06 NIMA agrémente parfaitement le canapé. Avec les profondeurs d'assise proposées, le SF05 BESS convient à une utilisation tant privée que professionnelle. Le canapé SF05 BESS peut être complété à merveille. Sa hauteur d'assise est de 400 mm. Les deux profondeurs d'assise disponibles sont 560 mm et 860 mm. Le rembourrage de l'assise n'est pas fixe. Le canapé est livré en une seule pièce.

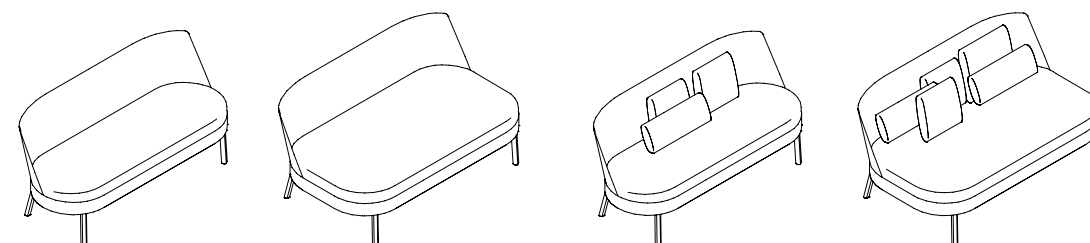

/ plus...

### EC02 BESSY

Fauteuil, tabouret

Design: Stefan Diez, 2010

Avec le tabouret de bar correspondant, le fauteuil EC02 BESSY vient parfaire la gamme organisée autour du canapé SF05 BESS. Avec son confortable dossier haut et son assise ronde et rembourrée, le fauteuil est fabriqué dans un bois stratifié souple vernis, finition chêne. Le fauteuil EC02 BESSY prend très peu de place. Son apparence n'est pas sans évoquer un fauteuil de cocktail, qui trouve aussi bien sa place dans les logements privés que dans les espaces professionnels, notamment dans les lobbys d'hôtel et les bars. Pour plus de confort et d'originalité, le fauteuil peut être agrémenté du coussin CU06 NIMA. En option, l'EC02 BESSY est également disponible en version tabouret sans dossier. L'EC02 BESSY est idéal en combinaison avec le canapé SF05 BESS. Sa hauteur d'assise est de 400 mm et la profondeur d'assise de 560 mm. Le rembourrage de l'assise n'est pas fixé. Le fauteuil est livré en une seule pièce.

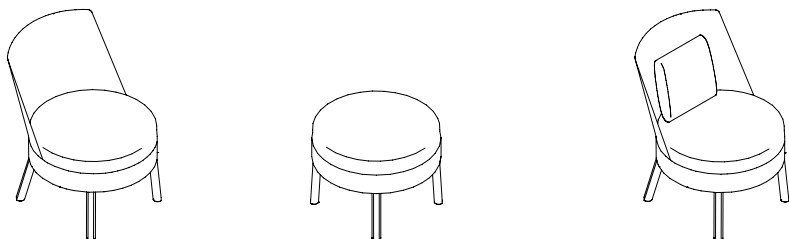

### TA16 ANNA

Table

Design: Philipp Mainzer, 2009

Dans la lignée de l'élégante table rectangulaire TA14 ANTON, e15 présente TA16 ANNA, la version ronde de ce meuble. Des matériaux et un design minimalistes pour cette TA16 ANNA conçue par Philipp Mainzer et disponible avec un robuste plateau de 20mm en chêne huilé, teinté ou en noyer huilé. La table existe en deux diamètres différents, la rendant adaptée aux espaces les plus variés. La disposition des quatre pieds fins de la table permet de répartir de manière illimitée six ou huit personnes autour de la table.

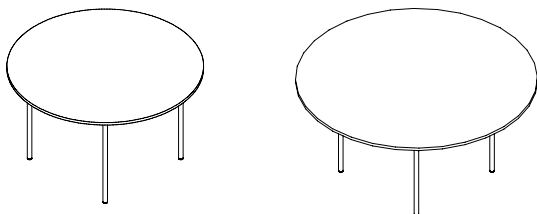

### TA17 LONDON

Table

Design: Philipp Mainzer, 2009

TA17 LONDON, la nouvelle table à manger qu'e15 a présentée pour la première fois lors de ce salon, constitue la réinterprétation contemporaine du classique TA04 BIGFOOT™. Le plateau ainsi que les pieds de table en bois massif imposant de 60mm confèrent aux dimensions un équilibre harmonieux. Cette nouvelle table, créée par l'architecte Philipp Mainzer, s'inspire des formes du classique de 1995. En comparaison, les pieds de la TA17 LONDON ne présentent ni éclisses ni fentes, ce qui ajoute encore à l'élégance de la table. La TA17 LONDON de style minimaliste avec ses pieds rectangulaires disposés le long du plateau, convainc par son esthétique puissante unique et représente l'évolution élégante du classique d'e15, la TA04 BIGFOOT™.

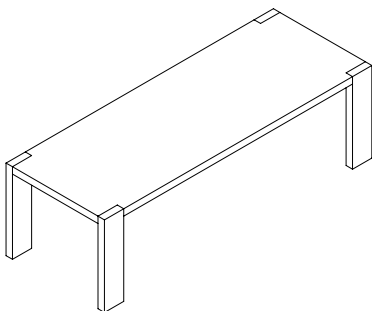

### TA18 ZEHN

Table

Design: Philipp Mainzer, 2010

Réduite à sa forme géométrique la plus épurée, la table TA18 ZEHN affiche une apparence sculpturale. D'une grande sobriété, son pied central placé sous le plateau de table de manière symétrique ou asymétrique en fonction de la taille de la table, rend les appuis habituels superflus. D'une épaisseur de bois massif de 40 mm, la TA18 ZEHN est disponible en chêne huilé et s'intègre à merveille comme table de conférence ou de salle à manger dans de nombreux intérieurs grâce à sa forme réduite. La TA18 ZEHN propose huit places assises en version 2400 mm de long et dix places en version 3000 mm. La chaise CH04 HOUDINI et la chaise CH03 HENNING complètent à la perfection la table TA18 ZEHN. L'absence d'éclisse permet une hauteur sous le plateau de table de 710 mm.

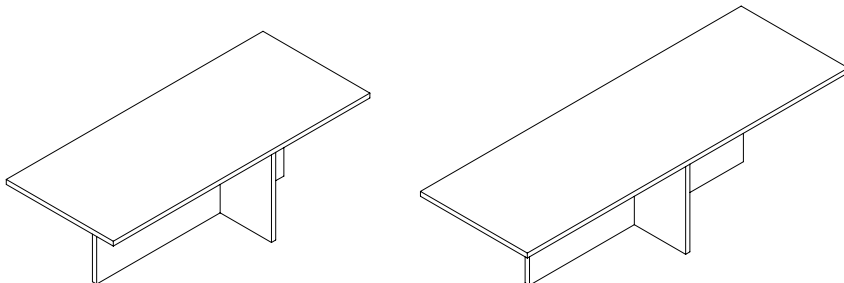

### CT08 VIER

Table basse

Design: Philipp Mainzer, 2009

CT08 VIER, la toute nouvelle table d'appoint en verre d'e15, constitue la suite logique de la table basse CT07 DREI. Conçue par Philipp Mainzer, cette table constituée de cinq plaques de verre colorées complète la gamme de tables d'appoint d'e15 tout autour du canapé SF03 SHIRAZ. D'une rare élégance grâce à sa géométrie symétrique, la table en verre teinté bleu foncé ou gris fumée peut servir de table d'appoint, de tablette, de table de chevet ou de porte-revues.

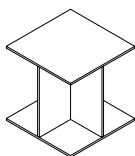

### CP03 KAVIR

Tapis

Design: Philipp Mainzer, Farah Ebrahimi 2007 / 2010

Le CP03 KAVIR est noué à la main grâce à une technique traditionnelle qui donne au tapis une densité de 80 nœuds au pouce carré. La surface unicolore en laine de mouton filé à la main est bordée de franges noires dans la longueur. Les franges ne constituent pas seulement une caractéristique du design mais permettent également de garder la trame du tapis ouverte. Tout comme les autres tapis de la gamme e15, CP03 KAVIR est fabriqué par une entreprise familiale au Népal socialement responsable, dans le respect de l'environnement et sans faire travailler d'enfants.

Le CP03 KAVIR est désormais disponible dans les couleurs suivantes : vieux rose avec franges rouge corail, jaune zinc avec franges fauve, vert menthe pâle salon français avec des franges bleu turquoise pour un effet de contraste, nuance taupe parfaite relevée par des franges jaune moutarde, bleu mer apaisant combiné à des franges aux tons émeraude, vert chasseur souligné par des franges brun espresso et un bleu saphir floral accentué par des franges violet de sécurité.

